

Cuisinart
Outdoors

19.5" Cleanburn
Fire Pit

MODEL NO: COH1900EU



GB CONTENTS

Safety Information	2
Exploded View	4
Assembly Instructions	5
Operation	7
Care and Maintenance	7
Replacement Parts	9
Guarantee	59

DE INHALT

Sicherheitshinweise.....	9
Explosionszeichnung.....	11
Montageanleitung.....	12
Bedienung	14
Pflege und Wartung.....	14
Ersatzteile	15
Garantie	59

ES ÍNDICE

Información de seguridad	16
Vista explosionada	18
Instrucciones de montaje.....	19
Funcionamiento.....	21
Cuidado y mantenimiento.....	21
Piezas de recambio.....	22
Garantía	59

FR TABLE DES MATIÈRES

Consignes de sécurité	23
Vue éclatée	25
Instructions de montage	26
Fonctionnement.....	28
Entretien et maintenance.....	28
Pièces de rechange.....	29
Garantie.....	59

IT INDICE

Informazioni sulla sicurezza.....	30
Vista esplosa	32
Istruzioni di montaggio.....	33
Funzionamento.....	35
Cura e manutenzione	35
Ricambi	36
Garanzia	59

NL INHOUD

Veiligheidsinformatie.....	37
Explosietekening	39
Montage-instructies	40
Bediening	42
Verzorging en onderhoud	42
Vervangingsonderdelen.....	43
Garantie	59

SV INNEHÅLL

Säkerhetsinformation.....	44
Sprängskiss.....	46
Monteringsanvisningar.....	47
Användning	49
Skötsel och underhåll	49
Reservdelar	50
Garanti	59

PL SPIS

Informacje Dotyczące Bezpieczeństwa.....	55
Gwarancja	59

DK IND

Sikkerhedsoplysninger.....	53
Garanti	59

FL SISÄ

Turvallisuustiedot.....	55
Takuu	59

NO INNHOLD

Sikkerhetsinformasjon.....	57
Garanti.....	59

SAFETY INFORMATION

WARNINGS AND USAGE

IMPORTANT: ALL INSTRUCTIONS AND SAFEGUARDS ON THIS SECTION MUST BE FOLLOWED TO PREVENT DAMAGE AND/OR INJURY.

USE CAUTION AND COMMON SENSE WHEN USING YOUR OUTDOOR FIRE PIT. FAILURE TO ADHERE TO THE SAFETY WARNING AND GUIDELINES IN THE MANUAL COULD RESULT IN BODILY INJURY OR PROPERTY DAMAGE. SAVE THIS MANUAL FOR FUTURE REFERENCE.

IMPORTANT SAFETY INFORMATION

WARNING:

- For outdoor use only.
- Use only on level surfaces.
- Use only on brick, concrete, stone or other masonry surfaces.
- Do not use on lawns, wooden decks, artificial wood or any surfaces that are not fireproof.
- Keep the outdoor fire pit a minimum of 10 ft. away from buildings, structures, any flammable items and vehicles.
- Do not allow children to climb the product.
- Never leave fire pit unattended, especially when children and/ or pets are nearby.
- When wood is burned slowly, it produces tar and other organic vapors that combine with expelled moisture to form creosote. The creosote vapors condense on relatively cooler surfaces like the exhaust vents. As a result, creosote residue accumulates on these surfaces. When ignited, this creosote makes an extremely hot fire. To prevent this do a deep clean on the internal components of the fire pit at least twice a year.
- Keep fire pit clean. When ash or creosote has accumulated, it should be cleaned to reduce risk of fire. See Care and Maintenance section.
- The surfaces of the fire pit will get very hot during regular use and can be a burn hazard. Do not leave unattended when children are present and keep away from combustible materials.
- To avoid accidental burns wear heat resistant gloves/ mitts and use long handled tools when operating the fire pit.
- NEVER use gasoline, gasoline-type lantern fuel, kerosene, charcoal lighter fluid, or similar liquids to start or "freshen up" a fire in this appliance. Keep all such liquids well away from the appliance when in use.
- Never attempt to touch or move the fire pit during use or before it has completely cooled down.
- After a period of storage, inspect the fire pit for abrasion, wear or damage.
- Before covering your fire pit, make sure it has cooled completely.
- Do not operate this fire pit while under the influence of drugs, alcohol, or while fatigued.
- Do not use this fire pit unless it is completely assembled, and all parts are securely fastened and tightened.
- Never use under low hanging tree branches, trellises or overhangs of any kind including covered porches.
- Always use fire pit in accordance with all applicable local, state, and national codes. Contact your local fire department for details.
- When using the fire pit, exercise the same precautions you would with any open fire.
- Do not use fire pit until you have read the operating instructions and user warnings.
- Fire pit is designed for use with standard firewood logs and may not function properly with other fuel sources.
- Do not store or use gasoline or any other flammable vapors or liquids in the vicinity of the fire pit.
- Do not store LP gas cylinders within 30 ft of fire pit while in use.
- Do not use fire pits near automobiles, trucks, vans, or recreational vehicles.

SAFETY INFORMATION

GENERAL WARNINGS



- Never use gasoline, alcohol or volatile fluids to start or restart fires.
- For longer product life, keep fires to a respectable size, do not overload.
- The outdoor fire pit is for adult use only.
- Before each use make sure the outdoor fire pit is in good working condition.
- Do not leave unattended at anytime during use.
- Do not use in above normal windy conditions.
- Loading wood above the MAX Fuel-Fill line will reduce the effectiveness of the Cleanburn Smokeless System which can result in more smoke.

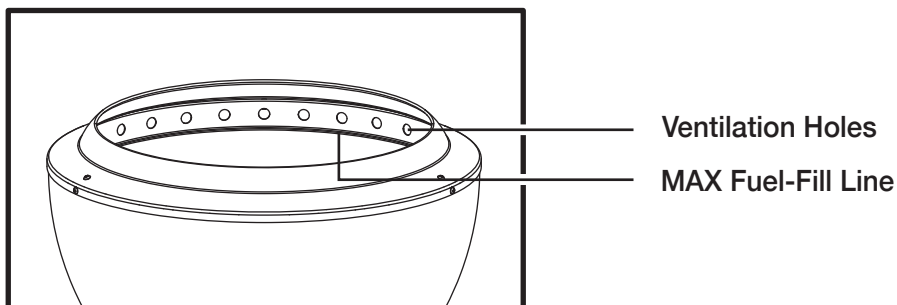

- Use caution when tending the fire, as surfaces will become very hot while in use.
- Use caution after the fire has been extinguished. Surfaces will remain hot for some time.
- The outdoor fire pit must be completely cooled off and all embers must be extinguished before any cover can be used.
- **CARBON MONOXIDE HAZARD!** Burning wood or charcoal produces carbon monoxide, which has no odor and can cause death if burned in enclosed areas. Never burn wood or charcoal inside homes, vehicles, tents or any other enclosed areas.

TABLE OF CONTENTS

EXPLODED VIEW

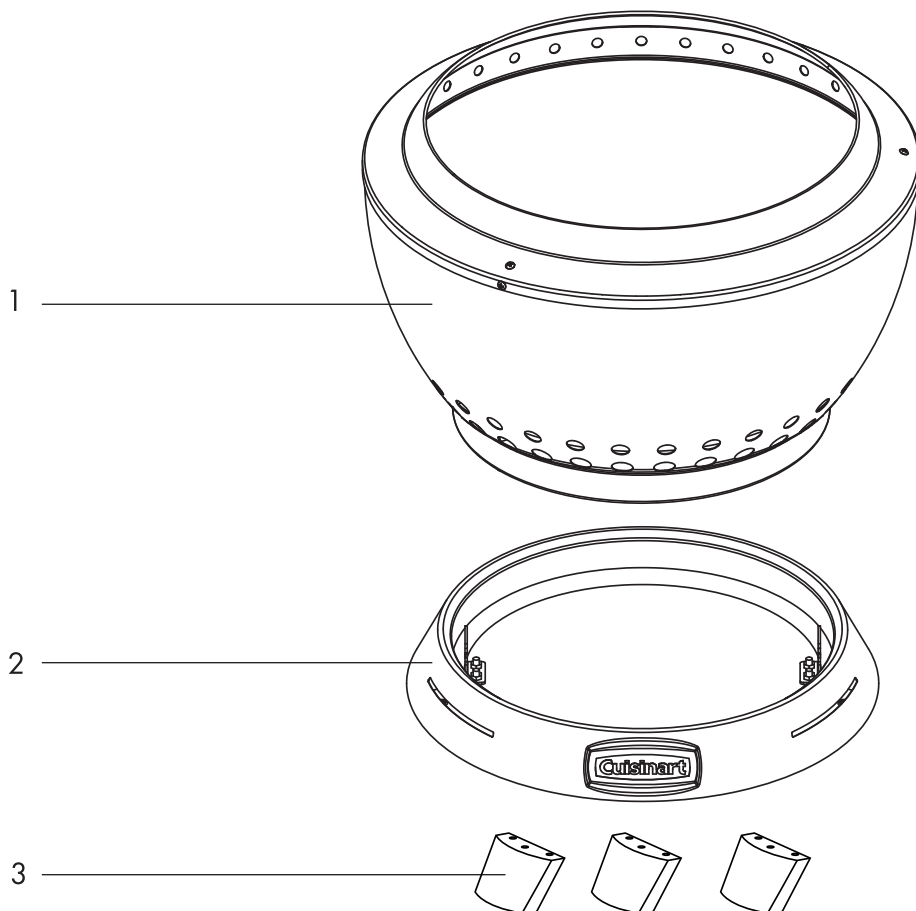

Carefully remove all pieces from the carton and make sure that you have all parts listed (refer to components list). If you are missing parts, please contact Consumer Care at 1-866-994-6390 for further assistance.

Use caution when removing the parts from packaging. It is recommended to wear gloves when assembling and handling loose parts.

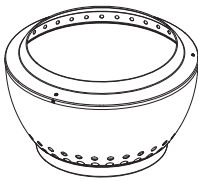
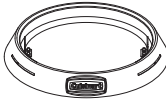

EXPLODED VIEW

COMPONENTS

PART	DESCRIPTION	QTY
1	Main Body with Wind Guard 	(x 1)
2	Base 	(x 1)
3	Legs 	(x 3)

ASSEMBLY INSTRUCTIONS

STEP 1

- Using a Phillips screwdriver, remove all 9 screws from the bottom of the Base (2), and place aside.
NOTE: Leave the heat shield in its current location.

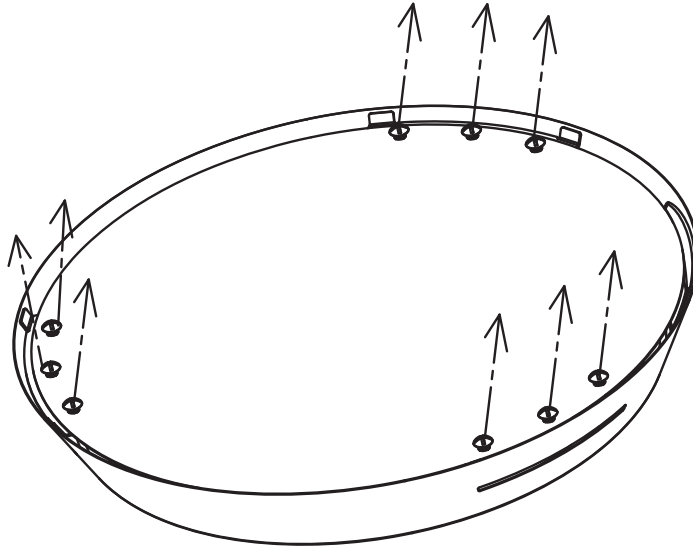

STEP 2

- Attach each of the three Legs (3) with the 9 screws just removed, keeping bottom heat shield in same location and tighten.

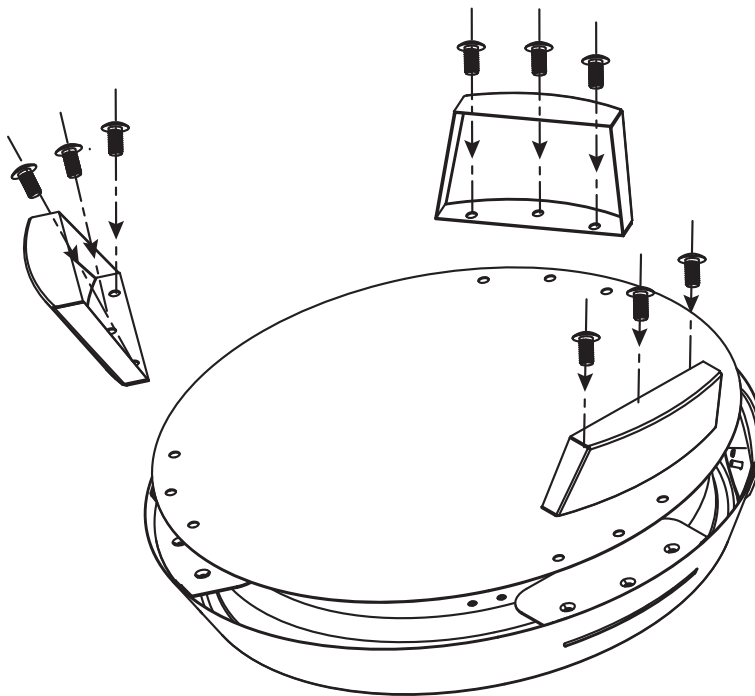

ASSEMBLY INSTRUCTIONS

STEP 3

- Flip the Base (2) right side up and lower the Main Body (1) into it.
- Rotate Main Body (1) to the left or right until rotation stops.

NOTE: Test the connection by lifting up the Main Body (1) section to ensure the Base (2) is connected.

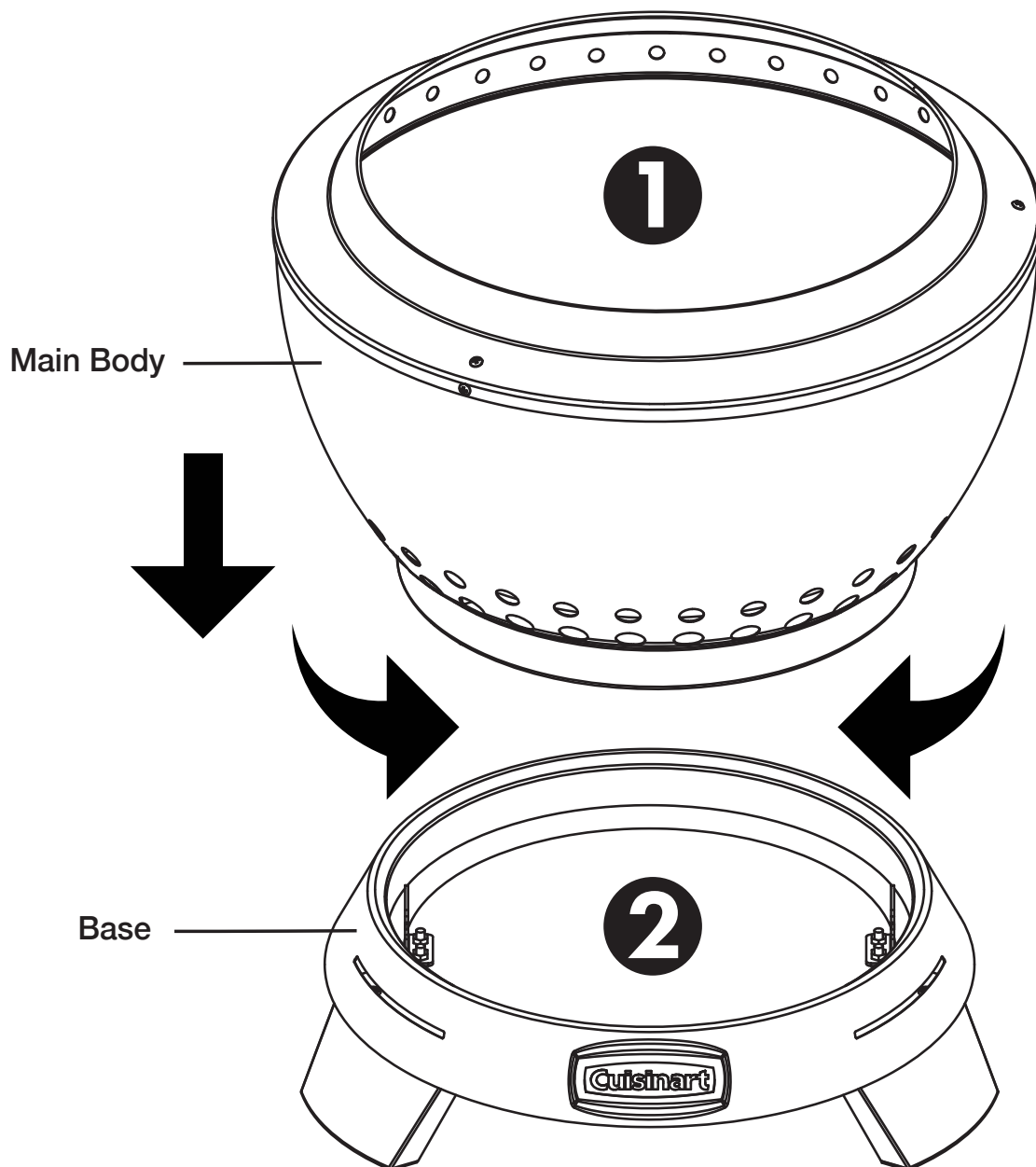

OPERATION

ADDING FUEL

- We recommend for fuel choice to use any hardwood species like: Oak, Maple, Birch, Hickory, etc .. in either logs or chunks style, especially when cooking food over it like S'mores and morel.
NOTE: Do not use softwoods like Pine, Spruce as it will contain sap that will burn and coat the fire bowl with residue and also is not food-safe to cook over.
- Place fire pit on level ground away from windy locations if possible.
- We recommend using dry wood logs or chunks with this fire pit. Wet wood will be more difficult to light and produces more smoke.
- This fire pit is most easily ignited with either fire starters or crumpled paper. If using fire starters use 3-4 and place them in locations where your fuel is directly above it. If using paper, loosely crumple 6-8 sheets and place them at the bottom of the fire pit, then arrange your fuel on top. When ready to start, light the fire starter or crumpled paper.
- If using FIREWOOD, best log size is 16 inches or smaller. Place 2 small logs at the bottom of the bowl, then add 2-3 logs above them in a cross layer. Ensure there is space between each log so air and flames can flow freely. Add more firewood as needed.
- If using CHUNKS, or odd shaped firewood, add as much as you want to start with, but just keep wood below the (MAX Fuel-Fill Line) as your guide. Continue to replenish the fuel to extend your fires heat output or extend the burn time. Add more firewood as needed.
NOTE: The smokeless function of this fire pit is most effective when the bottom and side walls of the inside bowl are hot. As the wood burns and becomes coals, we recommend using a Fire Pit Poker, like our Cleanburn Fire Pit Poker (Model# CHA-860), sold separately, to move the hot coals around the bottom and outer walls of the bowl to help that process.
- Overfilling the fire pit above the top ventilation holes will decrease the efficiency and will produce more smoke until it burns and settles lower in the bowl.

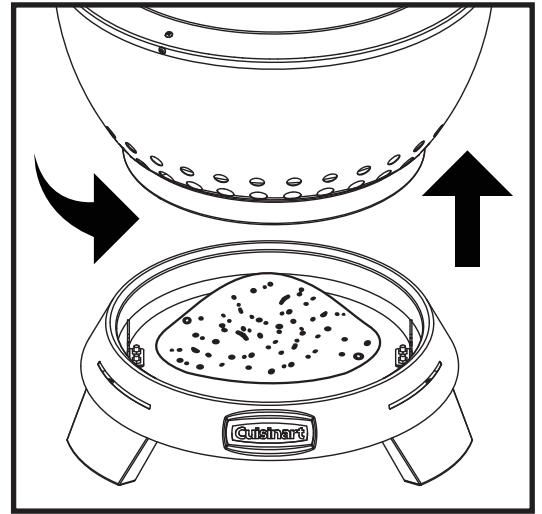

REMOVING ASH

- Once the fire has extinguished and the unit has fully cooled, brush any remaining ash through the holes in the bottom plate of the main body so that it falls through and into the base.
- Separate the main body from the base by holding the base in place and rotating the main body to unlock the bottom tabs. When it is unlocked you can lift the bowl up off the base and set it aside. All of the ash will be captured in the ash tray base, which can then be poured out easily. It's that simple, with no fuss or mess!

CARE AND MAINTENANCE

- Clean out ashes after each use only after the fire pit is completely cooled. See "Removing Ash" above.
- Do not attempt to clean while hot.
- Store the fire pit in a dry place out of the weather.
- **ALWAYS** cover your fire pit when not in use. Only cover the fire pit after it has completely cooled down.

REPLACEMENT PARTS

EXPLODED VIEWS

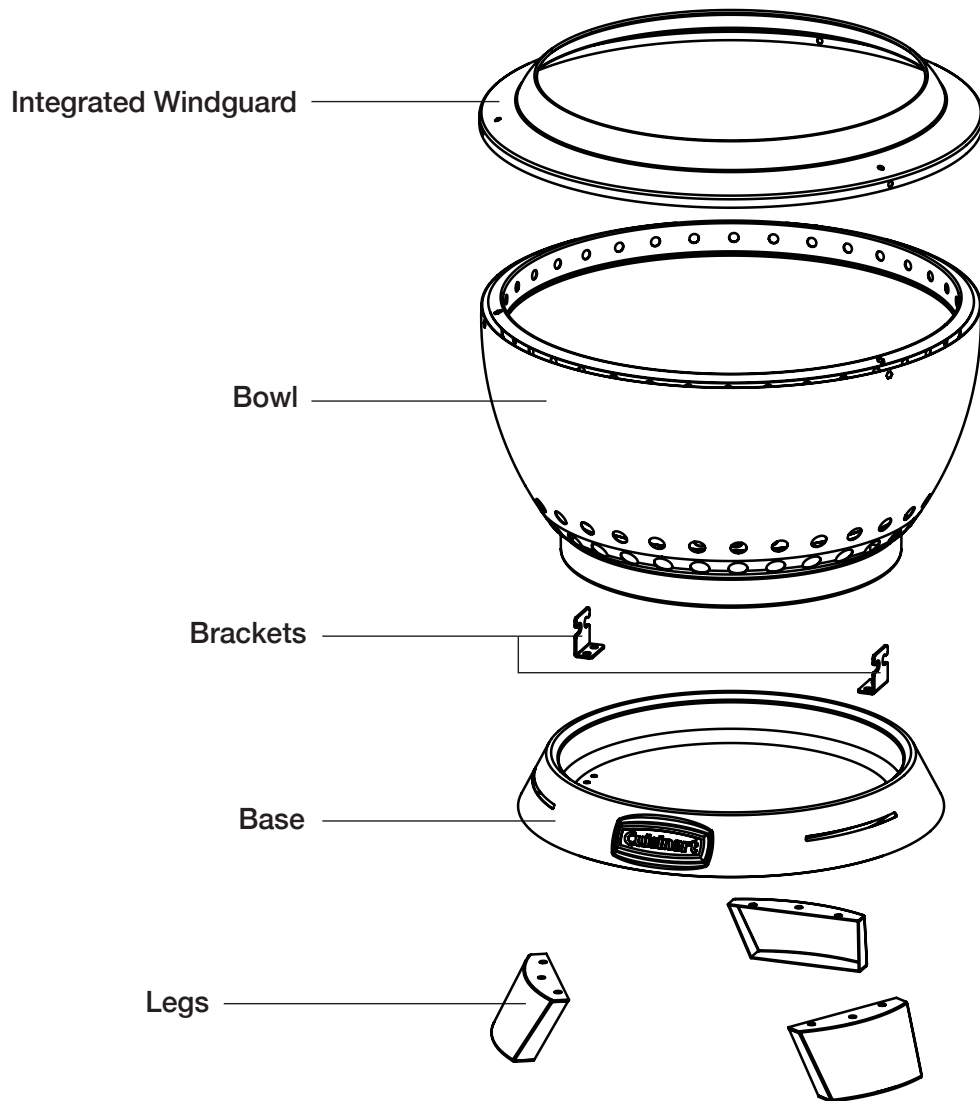

PARTS LIST

DESCRIPTION	QTY
Windguard	(x 1)
Bracket	(x 1)
Legs	(x 1)
Leg Screws (M6 x 12)	(x 1)

WARNHINWEISE UND GEBRAUCHSHINWEISE

WICHTIG: ALLE ANWEISUNGEN UND SICHERHEITSHINWEISE IN DIESEM ABSCHNITT MÜSSEN BEACHTET WERDEN, UM SCHÄDEN UND/ODER VERLETZUNGEN ZU VERHINDERN.

GEHEN SIE BEI DER NUTZUNG IHRER FEUERSTELLE IM FREIEN MIT VORSICHT UND GESUNDEM MENSCHENVERSTAND VOR. DIE NICHTBEACHTUNG DER SICHERHEITSWARNUNGEN UND -RICHTLINIEN IN DIESER ANLEITUNG KANN ZU VERLETZUNGEN ODER SACHSCHÄDEN FÜHREN. BEWAHREN SIE DIESE ANLEITUNG ZUM SPÄTEREN NACHLESEN AUF.

WICHTIGE SICHERHEITSHINWEISE

WARNUNG:

- Nur für den Außenbereich geeignet.
- Nur auf ebenem Untergrund verwenden.
- Nur auf Ziegel-, Beton-, Stein- oder anderen Mauerwerksoberflächen verwenden.
- Nicht auf Rasenflächen, Holzterrassen, Kunstholz oder anderen nicht feuerfesten Oberflächen verwenden.
- Halten Sie die Feuerstelle im Freien mindestens 3 m von Gebäuden, Bauwerken, brennbaren Gegenständen und Fahrzeugen entfernt.
- Lassen Sie Kinder nicht auf das Produkt klettern.
- Lassen Sie die Feuerstelle niemals unbeaufsichtigt, insbesondere wenn sich Kinder und/oder Haustiere in der Nähe befinden.
- Wenn Holz langsam verbrennt, entstehen Teer und andere organische Dämpfe, die sich mit der austretenden Feuchtigkeit verbinden und Kreosot bilden. Die Kreosotdämpfe kondensieren an relativ kühleren Oberflächen wie den Abluftöffnungen. Infolgedessen sammeln sich Kreosotrückstände auf diesen Oberflächen an. Bei Entzündung entsteht durch dieses Kreosot ein extrem heißes Feuer. Um dies zu verhindern, sollten Sie die inneren Teile der Feuerstelle mindestens zweimal im Jahr gründlich reinigen.
- Halten Sie die Feuerstelle sauber. Wenn sich Asche oder Kreosot angesammelt hat, sollte diese entfernt werden, um die Brandgefahr zu verringern. Siehe Abschnitt „Pflege und Wartung“.
- Die Oberflächen der Feuerstelle werden bei regelmäßigem Gebrauch sehr heiß und können eine Verbrennungsgefahr darstellen. Lassen Sie die Feuerstelle nicht unbeaufsichtigt, wenn Kinder anwesend sind, und halten Sie sie von brennbaren Materialien fern.
- Um versehentliche Verbrennungen zu vermeiden, tragen Sie hitzebeständige Handschuhe/Fäustlinge und verwenden Sie langstielige Werkzeuge, wenn Sie die Feuerstelle bedienen.
- Verwenden Sie NIEMALS Benzin, benzinähnlichen Laternenbrennstoff, Kerosin, Grillanzünder oder ähnliche Flüssigkeiten, um ein Feuer in diesem Gerät zu entzünden oder „aufzufrischen“. Halten Sie alle derartigen Flüssigkeiten während des Gebrauchs in sicherem Abstand vom Gerät.
- Versuchen Sie niemals, die Feuerstelle während des Gebrauchs oder bevor sie vollständig abgekühlt ist, zu berühren oder zu bewegen.
- Überprüfen Sie die Feuerstelle nach einer längeren Lagerung auf Abrieb, Verschleiß oder Beschädigungen.
- Bevor Sie Ihre Feuerstelle abdecken, vergewissern Sie sich, dass sie vollständig abgekühlt ist.
- Betreiben Sie diese Feuerstelle nicht unter dem Einfluss von Drogen oder Alkohol oder wenn Sie müde sind.
- Verwenden Sie diese Feuerstelle nur, wenn sie vollständig zusammengebaut ist und alle Teile sicher befestigt und festgezogen sind.
- Verwenden Sie die Feuerstelle niemals unter tief hängenden Ästen, Spalieren oder Überhängen jeglicher Art, einschließlich überdachter Veranden.
- Verwenden Sie die Feuerstelle stets in Übereinstimmung mit allen geltenden lokalen, regionalen und nationalen Vorschriften. Wenden Sie sich für weitere Informationen an Ihre örtliche Feuerwehr.
- Treffen Sie bei der Nutzung der Feuerstelle dieselben Vorsichtsmaßnahmen wie bei jedem offenen Feuer.
- Verwenden Sie die Feuerstelle erst, nachdem Sie die Bedienungsanleitung und die Warnhinweise gelesen haben.
- Die Feuerstelle ist für die Verwendung mit handelsüblichen Brennholzscheiten ausgelegt und funktioniert möglicherweise mit anderen Brennstoffen nicht ordnungsgemäß.
- Bewahren Sie kein Benzin oder andere brennbare Dämpfe oder Flüssigkeiten in der Nähe der Feuerstelle auf und verwenden Sie diese dort nicht.
- Lagern Sie keine Flüssiggasflaschen in einem Umkreis von 30 Fuß um die Feuerstelle, während diese in Betrieb ist.
- Verwenden Sie Feuerstellen nicht in der Nähe von PKWs, LKWs, Transportern oder Wohnmobilen.

ALLGEMEINE WARNHINWEISE



- Verwenden Sie niemals Benzin, Alkohol oder flüchtige Flüssigkeiten, um ein Feuer zu entfachen oder wieder anzufachen.
- Um die Lebensdauer des Produkts zu verlängern, halten Sie das Feuer in einem angemessenen Rahmen und überladen Sie es nicht.
- Die Feuerstelle im Freien ist nur für Erwachsene bestimmt.
- Vergewissern Sie sich vor jedem Gebrauch, dass die Feuerstelle für den Außenbereich in einwandfreiem Zustand ist.
- Lassen Sie die Feuerstelle während des Gebrauchs zu keinem Zeitpunkt unbeaufsichtigt.
- Verwenden Sie die Feuerstelle nicht bei überdurchschnittlich windigen Bedingungen.
- Das Einfüllen von Holz über die MAX-Füllmarkierung hinaus verringert die Wirksamkeit des Cleanburn Smokeless Systems, was zu mehr Rauch führen kann.

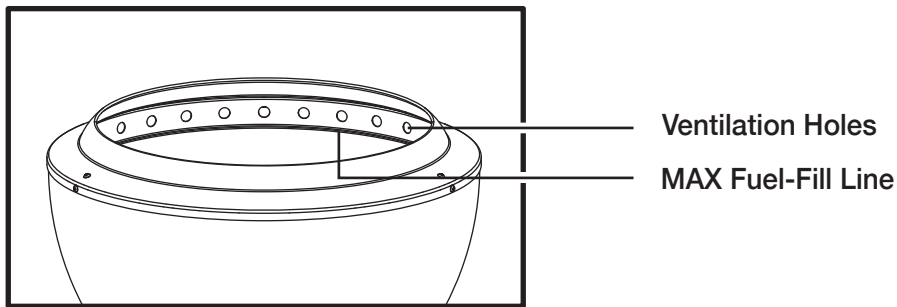

- Seien Sie beim Umgang mit dem Feuer vorsichtig, da die Oberflächen während des Gebrauchs sehr heiß werden.
- Seien Sie auch nach dem Löschen des Feuers vorsichtig. Die Oberflächen bleiben noch einige Zeit heiß.
- Die Feuerstelle im Freien muss vollständig abgekühlt und alle Glut muss gelöscht sein, bevor eine Abdeckung verwendet werden kann.
- **GEFAHR DURCH KOHLENMONOXID!** Beim Verbrennen von Holz oder Holzkohle entsteht Kohlenmonoxid, das geruchlos ist und kann bei Verbrennung in geschlossenen Räumen zum Tod führen. Verbrennen Sie niemals Holz oder Holzkohle in Häusern, Fahrzeugen, Zelten oder anderen geschlossenen Räumen.

ZERLEGT

Nehmen Sie alle Teile vorsichtig aus dem Karton und vergewissern Sie sich, dass alle aufgeführten Teile vorhanden sind (siehe Teilleiste). Sollten Teile fehlen, wenden Sie sich bitte an den Kundendienst unter 1-866-994-6390, um weitere Unterstützung zu erhalten.

Gehen Sie beim Entnehmen der Teile aus der Verpackung vorsichtig vor. Es wird empfohlen, beim Zusammenbau und beim Umgang mit losen Teilen Handschuhe zu tragen.

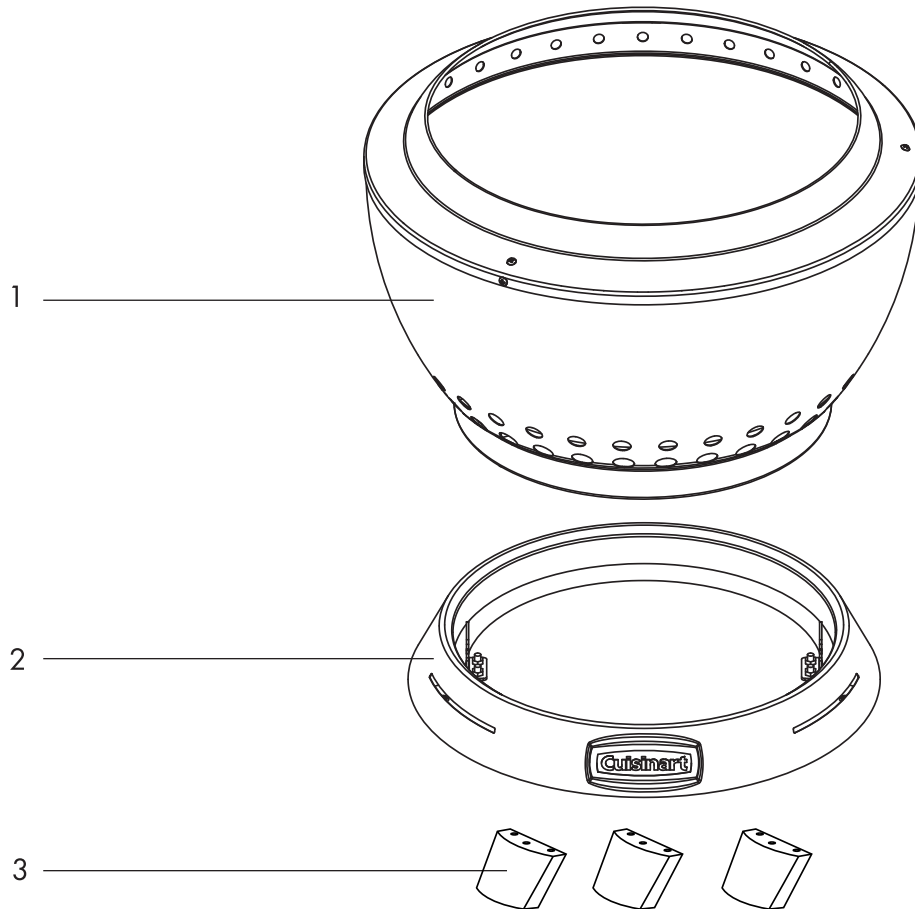

ZERLEGTE ANSICHT

KOMPONENTEN

PART	DESCRIPTION	QTY
1	Hauptteil mit Windschutz	(x 1)
2	Sockel	(x 1)
3	Beine	(x 3)

SCHRITT 1

- Entfernen Sie mit einem Kreuzschlitzschraubendreher alle 9 Schrauben an der Unterseite der Basis (2) und legen Sie sie beiseite.

HINWEIS: Lassen Sie den Hitzeschild an seiner aktuellen Position.

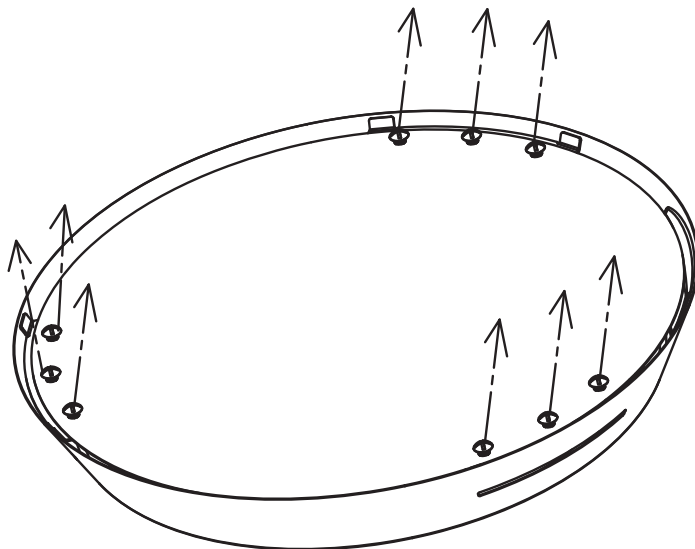

SCHRITT 2

- Befestigen Sie jedes der drei Standfüße (3) mit den soeben entfernten 9 Schrauben, wobei der untere Hitzeschutz an derselben Stelle verbleibt, und ziehen Sie die Schrauben fest.

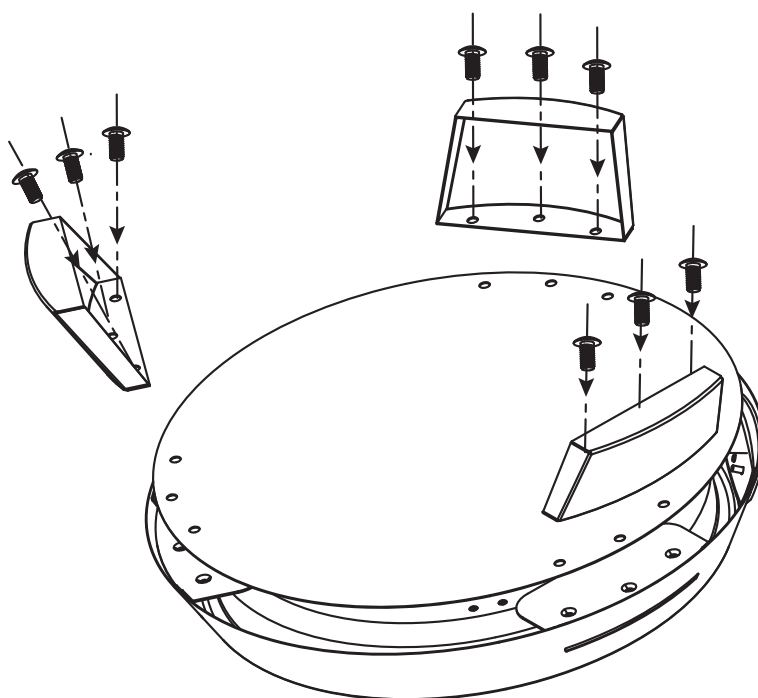

SCHRITT 3

- Drehen Sie die Basis (2) mit der Oberseite nach oben und setzen Sie den Hauptkörper (1) darauf.
 - Drehen Sie den Hauptkörper (1) nach links oder rechts, bis er nicht mehr weiterdreht.
- HINWEIS:** Prüfen Sie die Verbindung, indem Sie den Hauptkörper (1) anheben, um sicherzustellen, dass die Basis (2) verbunden ist.

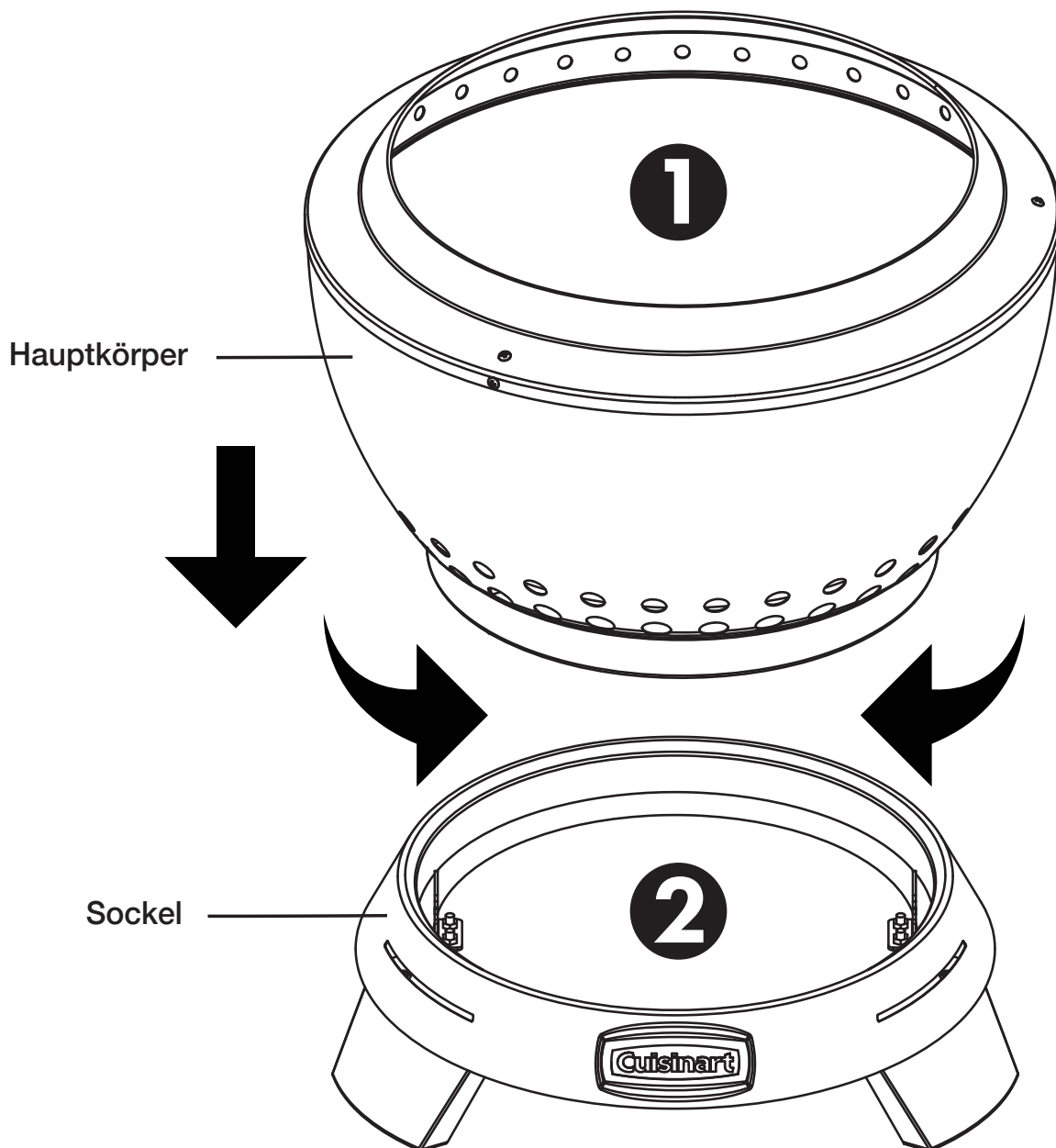

KRAFTSTOFF NACHFÜLLEN

- Wir empfehlen als Brennstoff jede Hartholzart wie: Eiche, Ahorn, Birke, Hickory usw., entweder als Scheite oder als Holzstücke, insbesondere wenn Sie darauf Speisen wie S'mores und Morcheln zubereiten. **HINWEIS:** Verwenden Sie keine Weichhölzer wie Kiefer oder Fichte, da diese Harz enthalten, das verbrennt und die Feuerstelle mit Rückständen überzieht und zudem nicht lebensmittelecht ist.
- Stellen Sie die Feuerstelle nach Möglichkeit auf ebenem Boden und fern von windigen Standorten auf.
- Wir empfehlen, für diese Feuerstelle trockenes Holz in Form von Scheiten oder Stücken zu verwenden. Feuchtes Holz lässt sich schwerer entzünden und erzeugt mehr Rauch.
- Diese Feuerstelle lässt sich am einfachsten mit Anzündern oder zerknülltem Papier entzünden. Wenn Sie Anzündern verwenden, nehmen Sie 3–4 Stück und platzieren Sie diese an Stellen, an denen sich Ihr Brennstoff direkt darüber befindet. Wenn Sie Papier verwenden, zerknüllen Sie 6–8 Blatt Papier locker zusammen und legen Sie sie auf den Boden der Feuerstelle, dann legen Sie Ihr Brennholz darauf. Wenn Sie bereit sind, zünden Sie den Feueranzünder oder das zerknüllte Papier an.
- Bei Verwendung von BRENNHOLZ beträgt die optimale Holzscheitgröße 16 Zoll oder weniger. Legen Sie 2 kleine Holzscheite auf den Boden der Schale und schichten Sie dann 2–3 Holzscheite kreuzweise darüber. Achten Sie darauf, dass zwischen den einzelnen Holzscheiten genügend Platz ist, damit Luft und Flammen ungehindert zirkulieren können. Fügen Sie nach Bedarf weiteres Brennholz hinzu.
- Wenn Sie HOLZSTÜCKE oder unregelmäßig geformtes Brennholz verwenden, legen Sie zunächst so viel ein, wie Sie möchten, achten Sie jedoch darauf, dass das Holz unterhalb der (MAX-Brennstofffülllinie) bleibt. Füllen Sie den Brennstoff nach, um die Wärmeabgabe des Feuers zu erhöhen oder die Brenndauer zu verlängern. Fügen Sie nach Bedarf weiteres Brennholz hinzu.
HINWEIS: Die rauchfreie Funktion dieser Feuerstelle ist am effektivsten, wenn der Boden und die Seitenwände der inneren Schale heiß sind. Während das Holz verbrennt und zu Glut wird, empfehlen wir, einen Feuerstellen-Schürhaken wie unseren „Cleanburn Fire Pit Poker“ (Modell-Nr. CHA-860) zu verwenden, der separat erhältlich ist, um die heiße Glut am Boden und an den Außenwänden der Schale zu verteilen und diesen Prozess zu unterstützen.
- Ein Überfüllen der Feuerstelle über die oberen Belüftungslöcher hinaus verringert die Effizienz und erzeugt mehr Rauch, bis dieser verbrennt und sich weiter unten in der Schale absetzt.

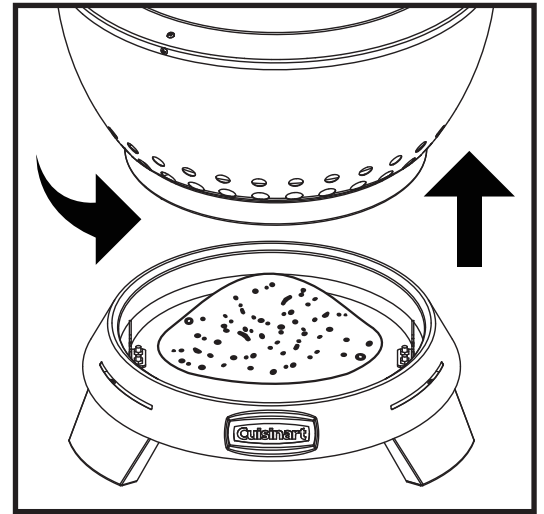

ENTFERNEN VON ASCHE

- Sobald das Feuer erloschen ist und das Gerät vollständig abgekühlt ist, bürsten Sie die verbleibende Asche durch die Löcher in der Bodenplatte des Hauptkörpers, sodass sie hindurchfällt und in den Sockel gelangt.
- Trennen Sie den Hauptkörper vom Sockel, indem Sie den Sockel festhalten und den Hauptkörper drehen, um die Verriegelung zu lösen. unten. Sobald die Verriegelung gelöst ist, können Sie die Schale vom Sockel abheben und beiseite stellen. Die gesamte Asche wird im Aschenbecher-Sockel aufgefangen, der sich dann leicht ausleeren lässt. So einfach ist das, ganz ohne Aufwand und Schmutz!

PFLEGE UND WARTUNG

- Entfernen Sie die Asche nach jedem Gebrauch erst, wenn die Feuerstelle vollständig abgekühlt ist. Siehe „Asche entfernen“ oben.
- Versuchen Sie nicht, die Feuerstelle zu reinigen, solange sie noch heiß ist.
- Lagern Sie die Feuerstelle an einem trockenen, wettergeschützten Ort.
- Decken Sie Ihre Feuerstelle **IMMER** ab, wenn sie nicht in Gebrauch ist. Decken Sie die Feuerstelle erst ab, nachdem sie vollständig abgekühlt ist.

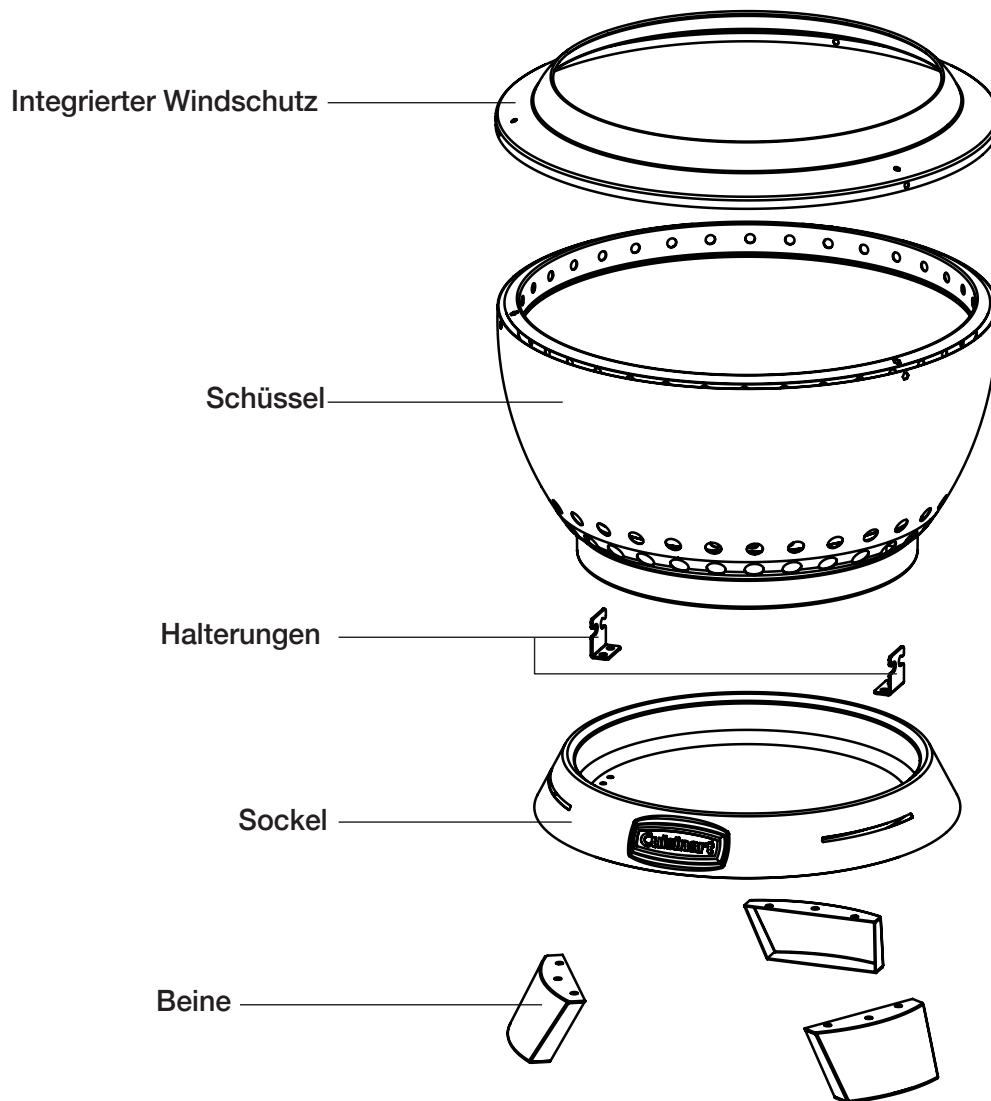

TEILELISTE

BESCHREIBUNG	ANZAHL
Windschutz	(x 1)
Halterung	(x 1)
Beine	(x 1)
Beinschrauben (M6 x 12)	(x 1)

ADVERTENCIAS Y USO

IMPORTANTE: SE DEBEN SEGUIR TODAS LAS INSTRUCCIONES Y MEDIDAS DE SEGURIDAD DE ESTA SECCIÓN PARA EVITAR DAÑOS Y/O LESIONES.

ACTÚE CON PRECAUCIÓN Y SENTIDO COMÚN AL UTILIZAR SU HOGAR AL AIRE LIBRE. EL INCUMPLIMIENTO DE LAS ADVERTENCIAS DE SEGURIDAD Y LAS DIRECTRICES DEL MANUAL PODRÍA PROVOCAR LESIONES FÍSICAS O DAÑOS MATERIALES. GUARDE ESTE MANUAL PARA FUTURAS CONSULTAS.

INFORMACIÓN DE SEGURIDAD IMPORTANTE

ADVERTENCIA:

- Solo para uso en exteriores.
- Utilícelo únicamente sobre superficies niveladas.
- Úselo únicamente sobre ladrillo, hormigón, piedra u otras superficies de mampostería.
- No lo utilice en céspedes, terrazas de madera, madera artificial ni en ninguna superficie que no sea ignífuga.
- Mantenga la hoguera exterior a una distancia mínima de 3 metros de edificios, estructuras, cualquier objeto inflamable y vehículos.
- No permita que los niños se suban al producto.
- Nunca deje la hoguera desatendida, especialmente cuando haya niños o mascotas cerca.
- Cuando la leña se quema lentamente, produce alquitrán y otros vapores orgánicos que, al combinarse con la humedad expulsada, forman creosota. Los vapores de creosota se condensan en superficies relativamente más frías, como los conductos de ventilación. Como resultado, se acumulan residuos de creosota en estas superficies. Al inflamarse, esta creosota provoca un fuego extremadamente intenso. Para evitarlo, realice una limpieza a fondo de los componentes internos de la hoguera al menos dos veces al año.
- Mantenga limpia la chimenea. Cuando se haya acumulado ceniza o creosota, debe limpiarse para reducir el riesgo de incendio. Consulte la sección «Cuidado y mantenimiento».
- Las superficies de la hoguera se calientan mucho durante el uso habitual y pueden suponer un riesgo de quemaduras. No la deje desatendida cuando haya niños presentes y manténgala alejada de materiales combustibles.
- Para evitar quemaduras accidentales, utilice guantes o manoplas resistentes al calor y utilice herramientas de mango largo al manejar la hoguera.
- NUNCA utilice gasolina, combustible para linternas de tipo gasolina, queroseno, líquido para encender carbón o líquidos similares para encender o «avivar» el fuego en este aparato. Mantenga todos estos líquidos bien alejados del aparato mientras esté en uso.
- Nunca intente tocar o mover la hoguera mientras esté en uso o antes de que se haya enfriado por completo.
- Después de un periodo de almacenamiento, inspeccione la hoguera en busca de abrasiones, desgaste o daños.
- Antes de tapar la hoguera, asegúrate de que se haya enfriado por completo.
- No utilice este brasero si está bajo los efectos de drogas o alcohol, o si se encuentra fatigado.
- No utilice esta hoguera a menos que esté completamente montada y todas las piezas estén bien fijadas y apretadas.
- No lo utilice nunca bajo ramas de árboles que cuelguen a baja altura, enrejados o salientes de cualquier tipo, incluidos los porches cubiertos.
- Utilice siempre la hoguera de acuerdo con todas las normas locales, regionales y nacionales vigentes. Póngase en contacto con el cuerpo de bomberos local para obtener más información.
- Cuando utilice el brasero, tome las mismas precauciones que tomaría con cualquier fuego al aire libre.
- No utilice la hoguera hasta que haya leído las instrucciones de funcionamiento y las advertencias para el usuario.
- La hoguera está diseñada para su uso con leña estándar y es posible que no funcione correctamente con otros combustibles.
- No almacene ni utilice gasolina ni ningún otro líquido o vapor inflamable cerca de la hoguera.
- No almacene cilindros de gas LP a menos de 30 pies del brasero mientras esté en uso.
- No utilice fogatas cerca de automóviles, camiones, furgonetas o vehículos recreativos.

ADVERTENCIAS GENERALES



- Nunca utilice gasolina, alcohol o líquidos volátiles para encender o reavivar el fuego.
- Para prolongar la vida útil del producto, mantenga el fuego a un tamaño razonable y no lo sobrecargue.
- La hoguera exterior es solo para uso de adultos.
- Antes de cada uso, asegúrese de que la hoguera exterior se encuentre en buen estado de funcionamiento.
- No lo deje desatendido en ningún momento durante su uso.
- No lo utilice en condiciones de viento superior a lo normal.
- Cargar leña por encima de la línea de llenado máximo de combustible reducirá la eficacia del sistema Cleanburn Smokeless, lo que puede provocar más humo.

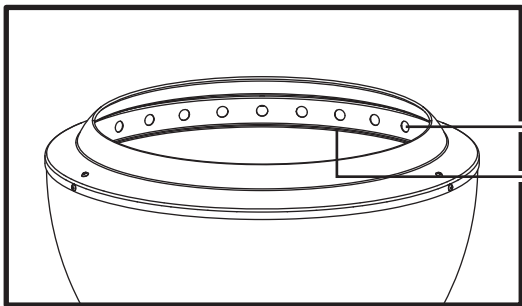

Orificios de ventilación.

Línea de llenado máximo de combustible.

- Ten cuidado al manejar el fuego, ya que las superficies se calientan mucho durante su uso.
- Tenga cuidado una vez que el fuego se haya apagado. Las superficies permanecerán calientes durante algún tiempo.
- La hoguera exterior debe enfriarse por completo y todas las brasas deben estar apagadas antes de colocar cualquier cubierta.
- **¡PELIGRO DE MONÓXIDO DE CARBONO!** La quema de leña o carbón produce monóxido de carbono, que es inodoro. y puede provocar la muerte si se quema en espacios cerrados. Nunca queme leña ni carbón vegetal dentro de viviendas, vehículos, tiendas de campaña ni ningún otro espacio cerrado.

VISTA ESMONTABLE

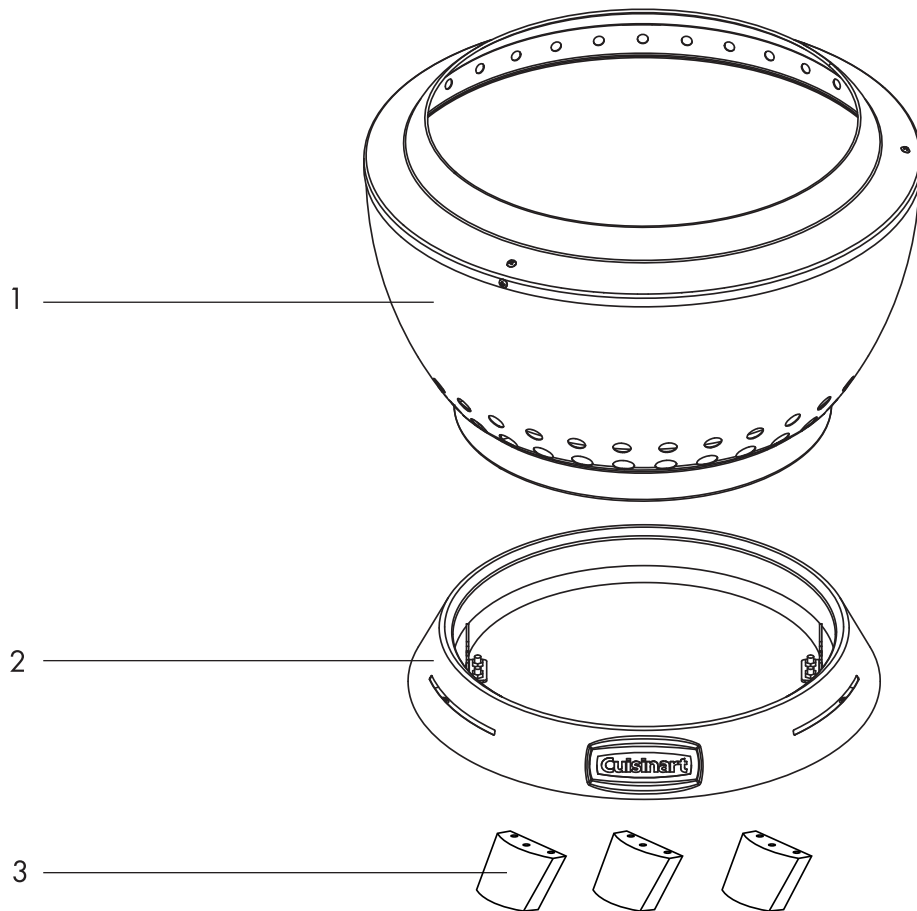

Saque con cuidado todas las piezas de la caja y compruebe que dispone de todas las piezas indicadas (consulte la lista de componentes). Si le faltan piezas, póngase en contacto con el servicio de atención al cliente en el 1-866-994-6390 para obtener más ayuda.

Tenga cuidado al sacar las piezas del embalaje. Se recomienda llevar guantes al montar y manipular piezas sueltas.



VISTA DESMONTA

COMPONENTES

PARTE	DESCRIPCIÓN	CANT.
1	Cuerpo con protector contra el viento 	(x 1)
2	Base 	(x 1)
3	Patás 	(x 3)

INSTRUCCIONES DE MONTAJE

PASO 1

- Con un destornillador Phillips, retira los 9 tornillos de la parte inferior de la base (2) y déjalos a un lado.
NOTA: Deje el escudo térmico en su ubicación actual.

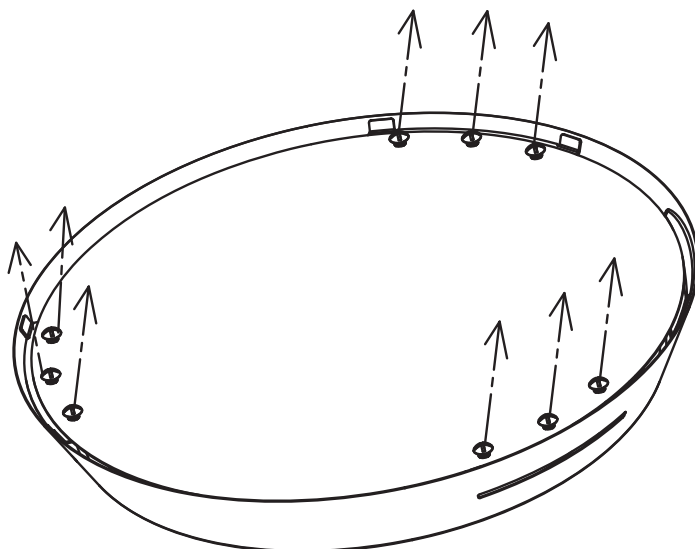

PASO 2

- Fije cada una de las tres patas (3) con los 9 tornillos que acaba de quitar, manteniendo el escudo térmico inferior en la misma posición, y apriete.

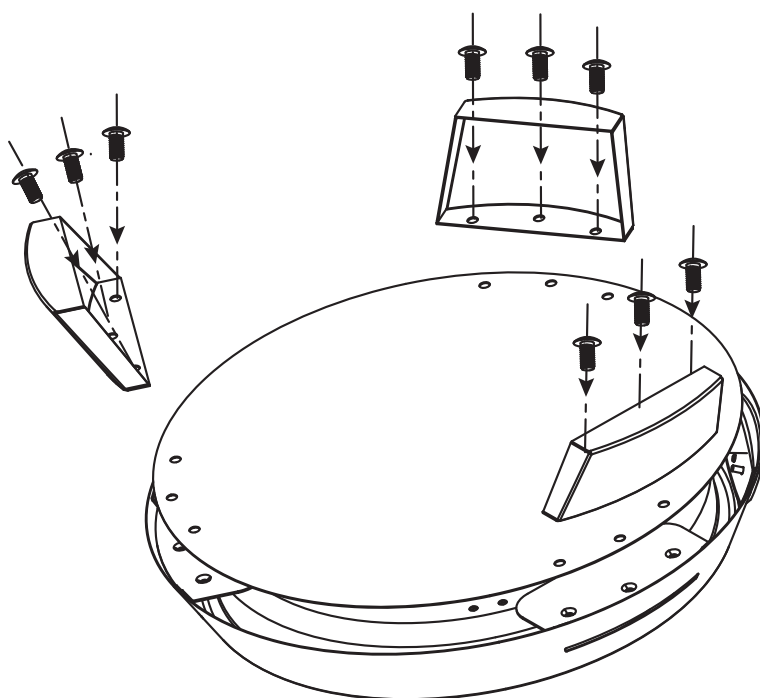

PASO 3

- Gire la base (2) con la parte superior hacia arriba y coloque el cuerpo principal (1) en su interior.
- Gire el cuerpo principal (1) hacia la izquierda o hacia la derecha hasta que se detenga.

NOTA: Compruebe la conexión levantando la sección del cuerpo principal (1) para asegurarse de que la base (2) está conectada.

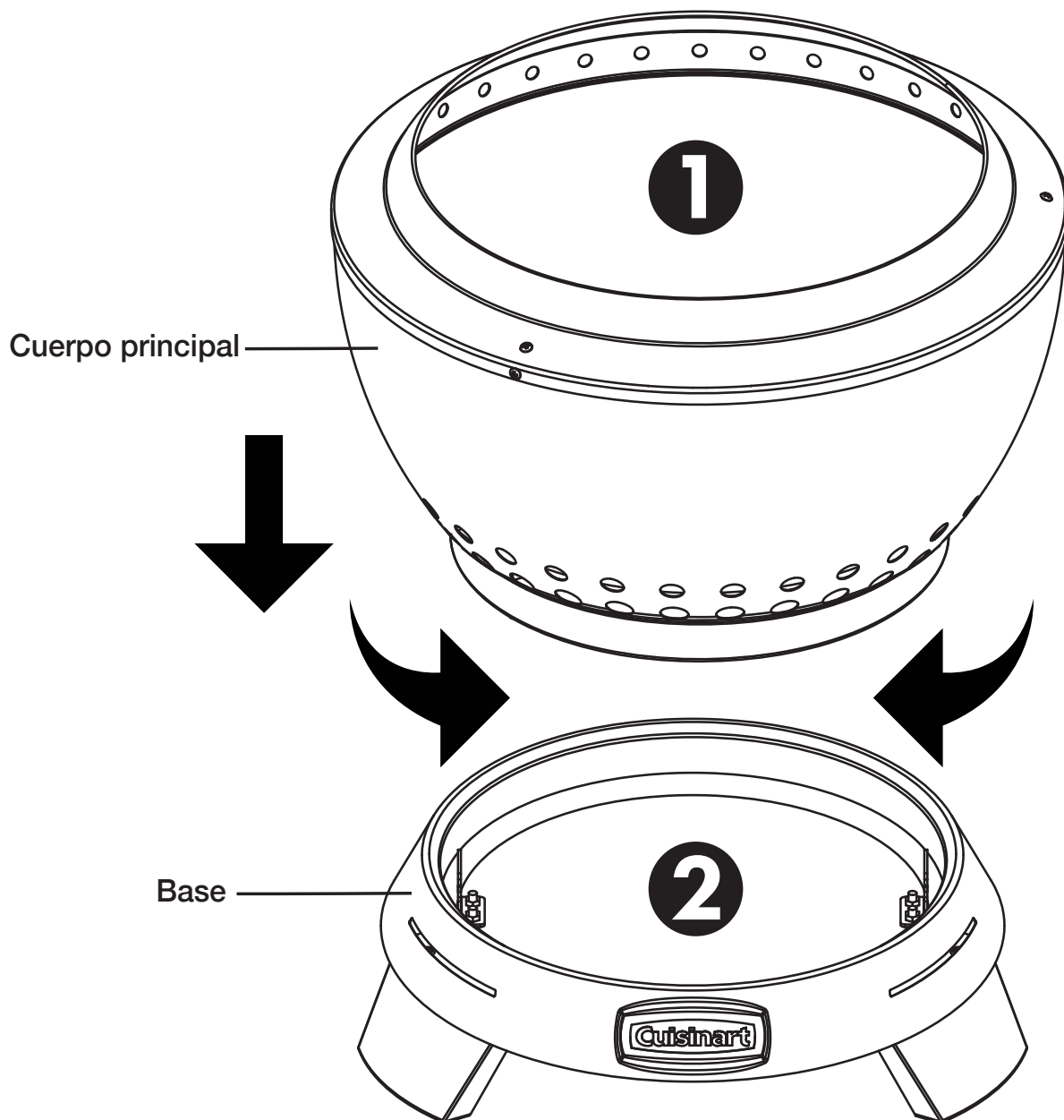

REPOSTAJE

- Recomendamos utilizar como combustible cualquier especie de madera dura, como: roble, arce, abedul, nogal americano, etc., ya sea en troncos o en trozos, especialmente cuando se cocinen alimentos sobre ella, como s'mores y morillas.
NOTA: No utilice maderas blandas como el pino o el abeto, ya que contienen savia que arderá y recubrirá el brasero con residuos, además de que no son aptas para cocinar alimentos.
- Coloque la hoguera en un terreno llano, lejos de lugares ventosos si es posible.
- Recomendamos utilizar leños o trozos de madera seca en esta hoguera. La madera húmeda es más difícil de encender y produce más humo.
- Esta hoguera se enciende más fácilmente con encendedores de leña o papel arrugado. Si utilizas encendedores de leña, usa 3 o 4 y colócalos en lugares donde el combustible esté directamente encima. Si utilizas papel, arruga sin apretar 6-8 hojas y colócalas en el fondo de la hoguera, luego coloca el combustible encima. Cuando esté listo para empezar, encienda el encendedor de leña o el papel arrugado.
- Si utiliza **LEÑA**, el tamaño ideal de los troncos es de 40 cm o menos. Coloque 2 troncos pequeños en el fondo del recipiente y, a continuación, añada 2 o 3 troncos encima de ellos en una capa cruzada. Asegúrese de que haya espacio entre cada tronco para que el aire y las llamas puedan circular libremente. Añada más leña según sea necesario.
- Si utiliza **TROZOS** o leña de formas irregulares, añada toda la que desee para empezar, pero mantenga la leña por debajo de la línea de llenado máximo de combustible como guía. Siga reponiendo el combustible para prolongar la potencia calorífica del fuego o alargar el tiempo de combustión. Añada más leña según sea necesario.
NOTA: La función sin humo de esta hoguera es más eficaz cuando el fondo y las paredes laterales del recipiente interior están calientes. A medida que la leña se quema y se convierte en brasas, recomendamos utilizar un atizador para hoguera, como nuestro atizador Cleanburn (modelo n.º CHA-860), que se vende por separado, para mover las brasas calientes por el fondo y las paredes exteriores del recipiente y facilitar así el proceso.
- Llenar en exceso la hoguera por encima de los orificios de ventilación superiores reducirá la eficiencia y producirá más humo hasta que se queme y se asiente en la parte inferior del recipiente.

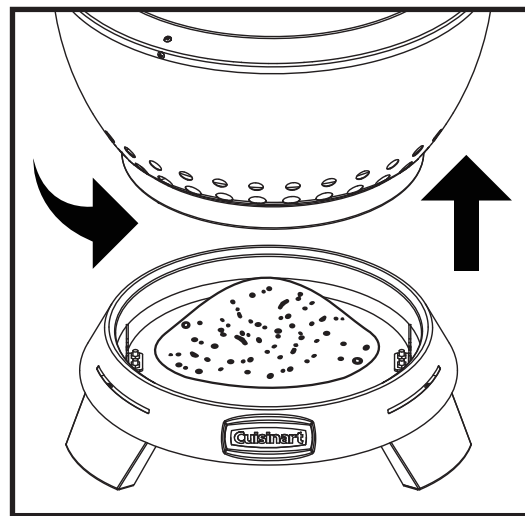

ELIMINACIÓN DE LAS CENIZAS

- Una vez que el fuego se haya extinguido y la unidad se haya enfriado por completo, cepille las cenizas restantes a través de los orificios de la placa inferior del cuerpo principal para que caigan a la base.
- Separa el cuerpo principal de la base sujetando esta última y girando el cuerpo principal para desbloquear el de la parte inferior. Una vez desbloqueado, puedes levantar el cuenco de la base y dejarlo a un lado. Toda la ceniza qued

CUIDADO Y MANTENIMIENTO

- Retire las cenizas después de cada uso solo cuando la hoguera se haya enfriado por completo. Consulte la sección «Retirada de cenizas» más arriba.
- No intente limpiarlo mientras esté caliente.
- Guarde el brasero en un lugar seco y protegido de las inclemencias del tiempo.
- Cubra **SIEMPRE** el brasero cuando no lo utilice. Cubra el brasero solo después de que se haya enfriado por completo.

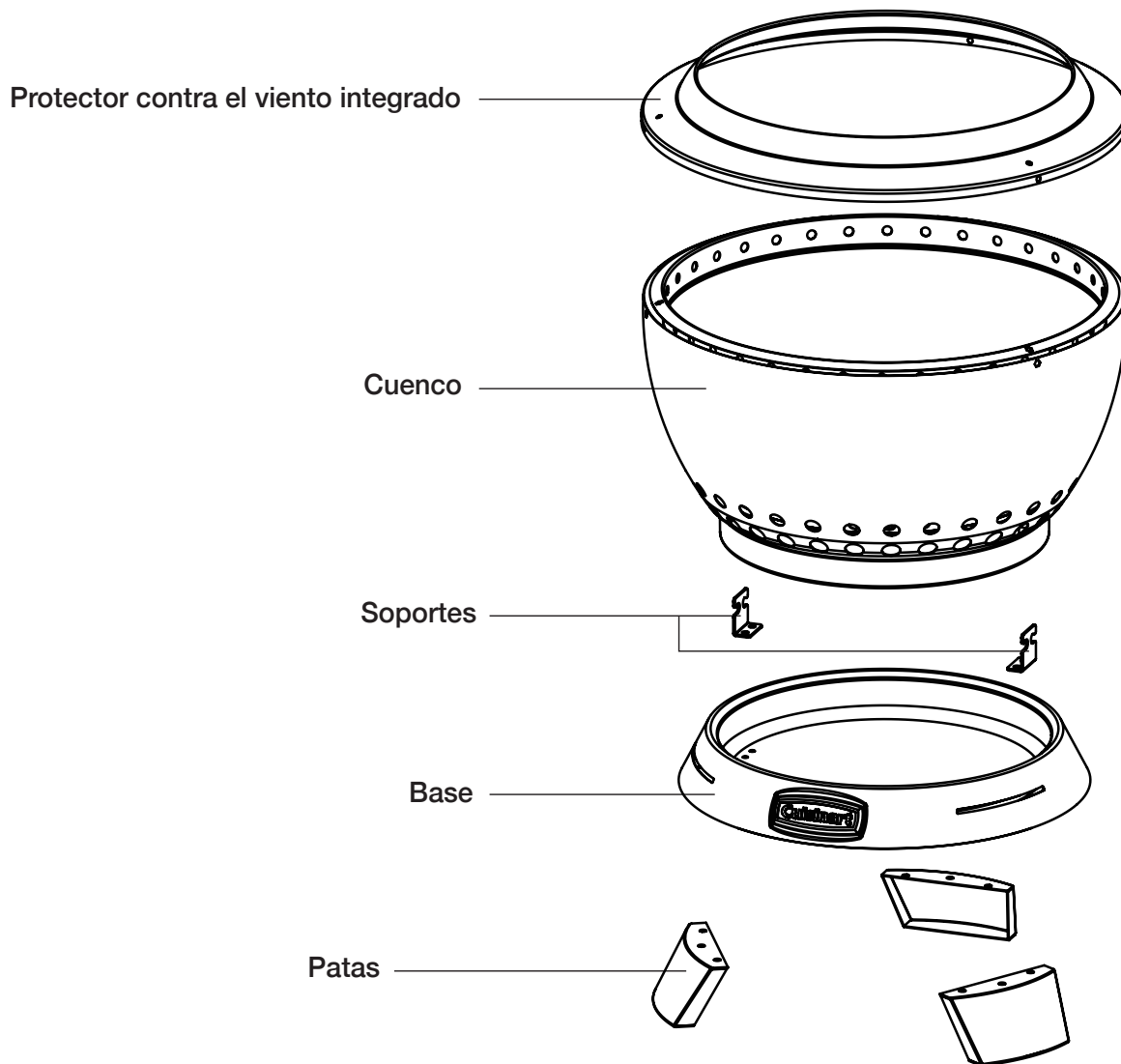

LISTA DE PIEZAS

DESCRIPCIÓN	CANTIDAD
Protector contra el viento	(x 1)
Soporte	(x 1)
Patas	(x 1)
Tornillos para las patas (M6 x 12)	(x 1)

AVERTISSEMENTS ET UTILISATION

IMPORTANT : TOUTES LES INSTRUCTIONS ET MESURES DE SÉCURITÉ DE CETTE SECTION DOIVENT ÊTRE RESPECTÉES AFIN D'ÉVITER TOUT DOMMAGE ET/OU BLESSURE.

FAITES PREUVE DE PRUDENCE ET DE BON SENS LORSQUE VOUS UTILISEZ VOTRE FOYER D'EXTÉRIEUR. LE NON-RESPECT DES AVERTISSEMENTS DE SÉCURITÉ ET DES CONSIGNES FIGURANT DANS LE MANUEL PEUT ENTRAÎNER DES BLESSURES CORPORELLES OU DES DOMMAGES MATÉRIELS. CONSERVEZ CE MANUEL POUR POUVOIR VOUS Y RÉFÉRER ULTÉRIEUREMENT.

INFORMATIONS DE SÉCURITÉ IMPORTANTES

AVERTISSEMENT :

- À utiliser uniquement à l'extérieur.
- À utiliser uniquement sur des surfaces planes.
- À utiliser uniquement sur la brique, le béton, la pierre ou toute autre surface en maçonnerie.
- Ne pas utiliser sur les pelouses, les terrasses en bois, le bois artificiel ou toute autre surface non ignifuge.
- Placez le foyer extérieur à au moins 3 mètres des bâtiments, des structures, de tout objet inflammable et des véhicules.
- Ne laissez pas les enfants grimper sur le produit.
- Ne laissez jamais le foyer sans surveillance, en particulier lorsque des enfants et/ou des animaux domestiques se trouvent à proximité.
- Lorsque le bois brûle lentement, il produit du goudron et d'autres vapeurs organiques qui, en se combinant avec l'humidité dégagée, forment de la créosote. Les vapeurs de créosote se condensent sur les surfaces relativement plus froides, comme les événements d'évacuation. Il en résulte une accumulation de résidus de créosote sur ces surfaces. Lorsqu'elle s'enflamme, cette créosote provoque un feu extrêmement intense. Pour éviter cela, procédez à un nettoyage en profondeur des composants internes du foyer au moins deux fois par an.
- Gardez le foyer propre. Lorsque des cendres ou de la créosote se sont accumulées, il convient de les nettoyer pour réduire le risque d'incendie. Reportez-vous à la section Entretien et maintenance.
- Les surfaces du foyer deviennent très chaudes lors d'une utilisation régulière et peuvent présenter un risque de brûlure. Ne le laissez pas sans surveillance en présence d'enfants et tenez-le à l'écart de tout matériau combustible.
- Pour éviter toute brûlure accidentelle, portez des gants ou des mitaines résistants à la chaleur et utilisez des outils à long manche lorsque vous utilisez le foyer.
- N'utilisez JAMAIS d'essence, de combustible pour lampe à essence, de kérosène, de liquide d'allumage pour charbon de bois ou de liquides similaires pour allumer ou « raviver » un feu dans cet appareil. Gardez tous ces liquides bien à l'écart de l'appareil lorsqu'il est en service.
- N'essayez jamais de toucher ou de déplacer le foyer pendant son utilisation ou avant qu'il ne soit complètement refroidi.
- Après une période de stockage, inspectez le foyer pour détecter toute abrasion, usure ou dommage.
- Avant de recouvrir votre foyer, assurez-vous qu'il ait complètement refroidi.
- N'utilisez pas ce foyer si vous êtes sous l'emprise de drogues ou d'alcool, ou si vous êtes fatigué.
- N'utilisez pas ce foyer tant qu'il n'est pas entièrement assemblé et que toutes les pièces ne sont pas solidement fixées et serrées.
- Ne l'utilisez jamais sous des branches d'arbres basses, des treillis ou des avant-toits de quelque nature que ce soit, y compris les porches couverts.
- Utilisez toujours le foyer extérieur conformément à l'ensemble des réglementations locales, régionales et nationales en vigueur. Contactez les pompiers de votre commune pour plus de détails.
- Lorsque vous utilisez le foyer, prenez les mêmes précautions que pour tout feu à ciel ouvert.
- N'utilisez pas le foyer extérieur avant d'avoir lu le mode d'emploi et les avertissements destinés à l'utilisateur.
- Le foyer est conçu pour être utilisé avec des bûches de bois de chauffage standard et peut ne pas fonctionner correctement avec d'autres sources de combustible.
- Ne stockez pas et n'utilisez pas d'essence ni aucune autre vapeur ou liquide inflammable à proximité du foyer.
- Ne stockez pas de bouteilles de gaz de pétrole liquéfié (GPL) à moins de 9 mètres du foyer lorsqu'il est en service.
- N'utilisez pas de foyers à proximité de voitures, camions, fourgonnettes ou véhicules de loisirs.

AVERTISSEMENTS GÉNÉRAUX



- N'utilisez jamais d'essence, d'alcool ou de liquides volatils pour allumer ou rallumer un feu.
- Pour prolonger la durée de vie du produit, veillez à ce que le feu reste d'une taille raisonnable et ne le surchargez pas.
- Le foyer d'extérieur est réservé à l'usage des adultes.
- Avant chaque utilisation, assurez-vous que le foyer extérieur est en bon état de fonctionnement.
- Ne le laissez jamais sans surveillance pendant son utilisation.
- Ne l'utilisez pas dans des conditions de vent supérieures à la normale.
- Le fait de charger du bois au-delà de la ligne MAX Fuel-Fill réduira l'efficacité du système Cleanburn Smokeless, ce qui peut entraîner une augmentation de la fumée.

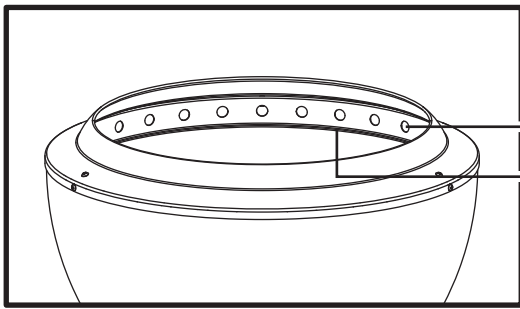

Orifices de ventilation Ligne

MAX de remplissage de combustible

- Soyez prudent lorsque vous entretenez le feu, car les surfaces deviennent très chaudes pendant l'utilisation.
- Soyez prudent une fois le feu éteint. Les surfaces resteront chaudes pendant un certain temps.
- Le foyer extérieur doit être complètement refroidi et toutes les braises doivent être éteintes avant de pouvoir utiliser un couvercle.
- **RISQUE DE MONOXYDE DE CARBONE !** La combustion du bois ou du charbon de bois produit du monoxyde de carbone, un gaz inodore. et peut entraîner la mort s'il est brûlé dans des espaces clos. Ne brûlez jamais de bois ou de charbon de bois à l'intérieur d'une maison, d'un véhicule, d'une tente ou de tout autre espace clos.

VUE ÉCLATÉE

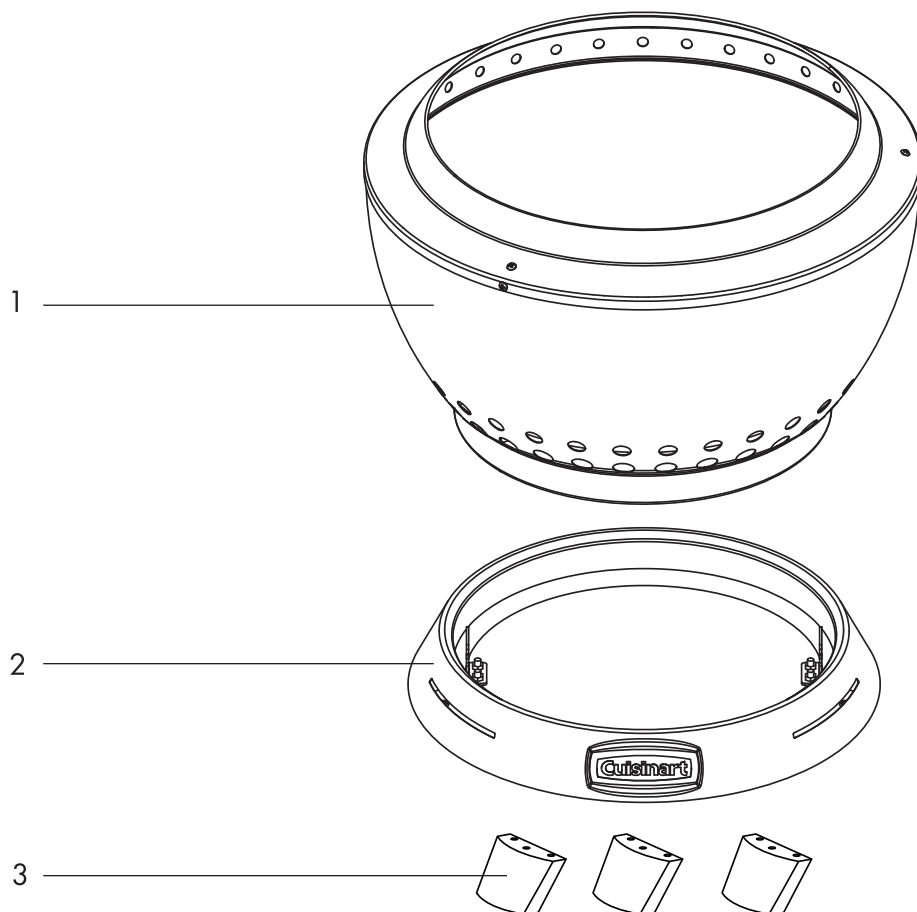

Retirez délicatement toutes les pièces du carton et vérifiez que vous disposez bien de toutes les pièces répertoriées (reportez-vous à la liste des composants). S'il vous manque des pièces, veuillez contacter le service clientèle au 1-866-994-6390 pour obtenir de l'aide.

Faites preuve de prudence lorsque vous retirez les pièces de leur emballage. Il est recommandé de porter des gants lors de l'assemblage et de la manipulation des pièces détachées.

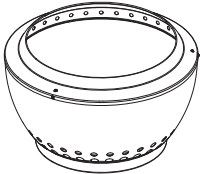

VUE ÉCLATÉE

COMPOSANTS

PARTIE	DESCRIPTION	QTÉ
1	Corps avec pare-vent 	(x 1)
2	Socle 	(x 1)
3	Pieds 	(x 3)

INSTRUCTIONS DE MONTAGE

ÉTAPE 1

- À l'aide d'un tournevis cruciforme, retirez les 9 vis situées sous la base (2) et mettez-les de côté.
REMARQUE : Laissez le bouclier thermique à son emplacement actuel.

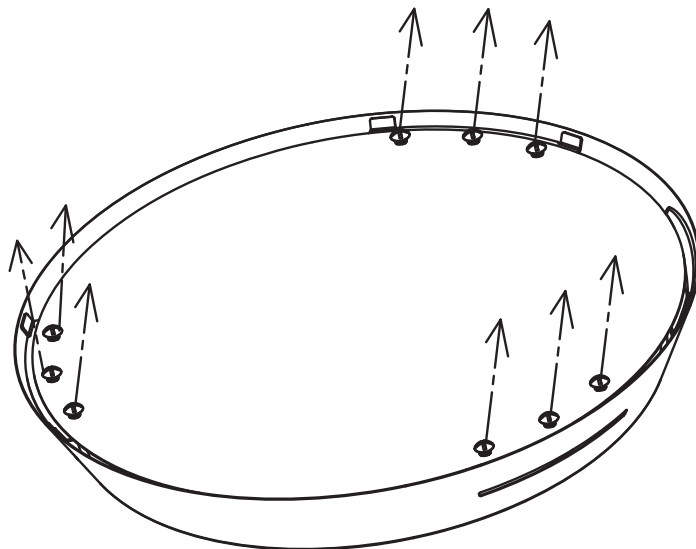

ÉTAPE 2

- Fixez chacun des trois pieds (3) à l'aide des 9 vis que vous venez de retirer, en veillant à ce que le bouclier thermique inférieur reste à sa place, puis serrez.

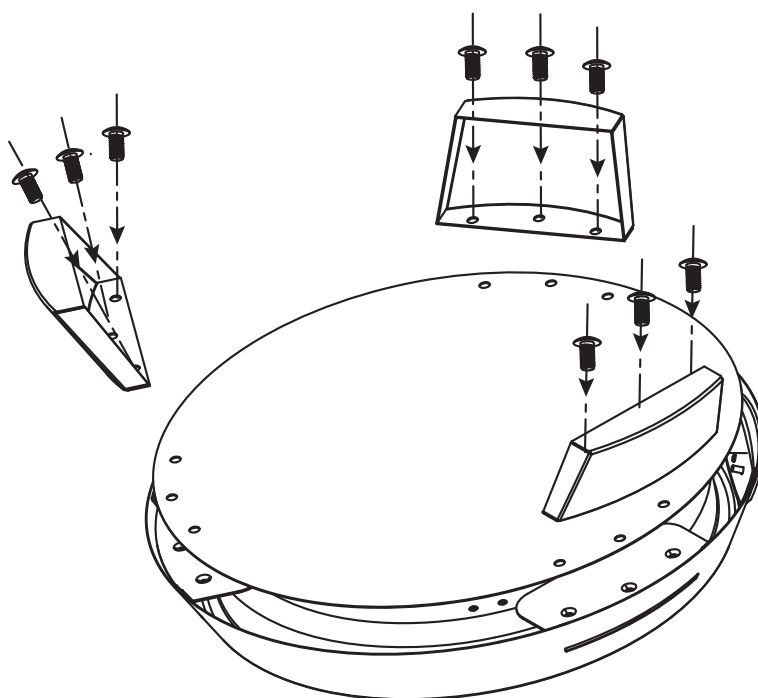

ÉTAPE 3

- Retournez la base (2) à l'endroit et placez le corps principal (1) à l'intérieur.
 - Tournez le corps principal (1) vers la gauche ou vers la droite jusqu'à ce qu'il ne puisse plus tourner.
- REMARQUE :** Vérifiez la connexion en soulevant la partie Corps principal (1) pour vous assurer que la Base (2) est bien connectée.

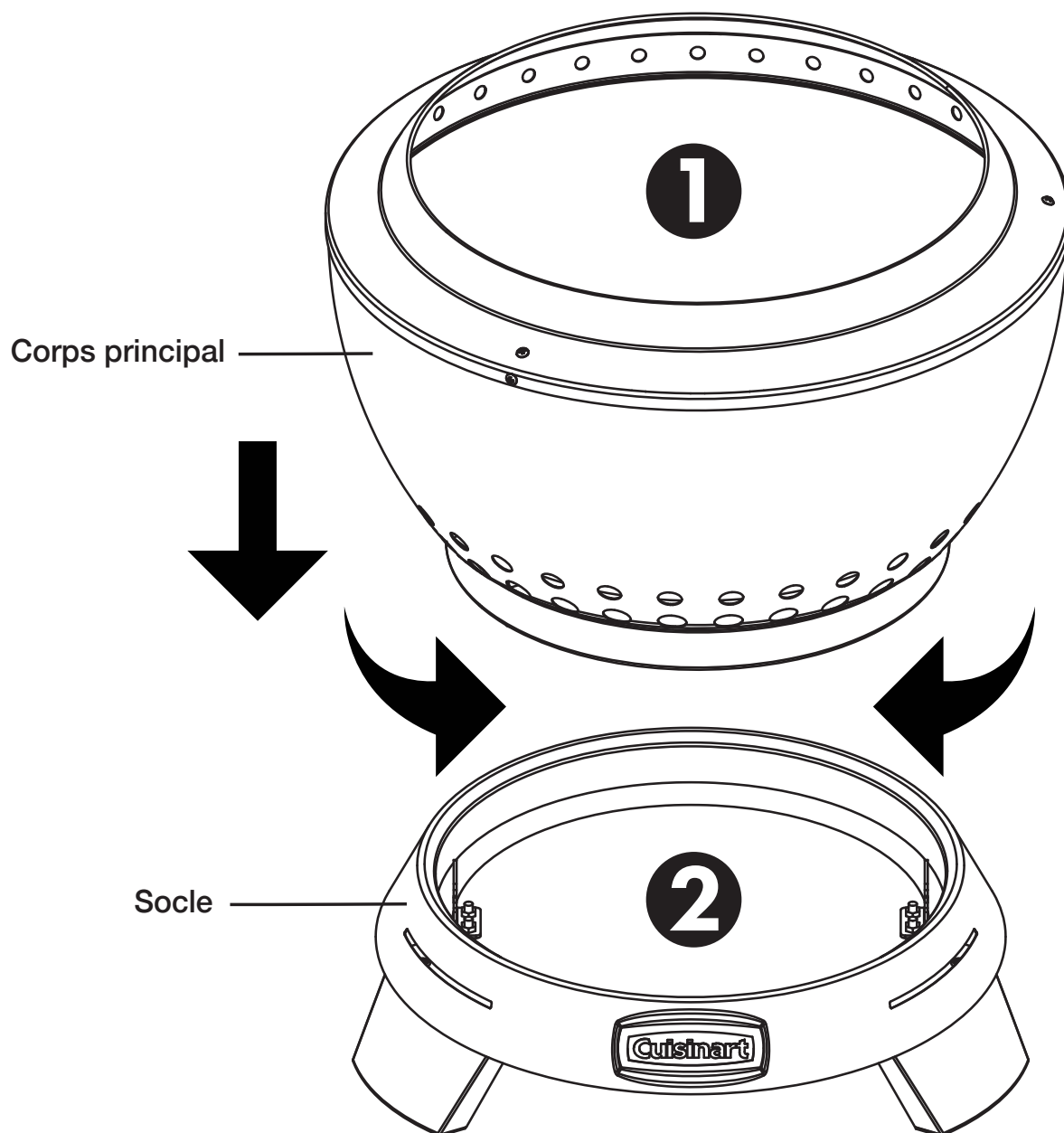

RAVITAILLEMENT EN CARBURANT

- Nous recommandons d'utiliser comme combustible toute essence de bois dur telle que : le chêne, l'érable, le bouleau, le hickory, etc., sous forme de bûches ou de morceaux, en particulier pour la cuisson d'aliments tels que les s'mores et les morilles.
REMARQUE : n'utilisez pas de bois tendres comme le pin ou l'épicéa, car ils contiennent de la sève qui brûle et recouvre le foyer de résidus ; de plus, ils ne sont pas adaptés à la cuisson des aliments.
- Placez le foyer sur un sol plat, à l'abri du vent si possible.
- Nous vous recommandons d'utiliser des bûches ou des morceaux de bois secs avec ce foyer. Le bois humide sera plus difficile à allumer et produira davantage de fumée.
- Ce foyer s'allume plus facilement avec des allume-feux ou du papier froissé. Si vous utilisez des allume-feux, prenez-en 3 ou 4 et placez-les à des endroits où le combustible se trouve directement au-dessus. Si vous utilisez du papier, froissez sans serrer 6 à 8 feuilles et placez-les au fond du foyer, puis disposez votre combustible par-dessus. Lorsque vous êtes prêt à commencer, allumez l'allume-feu ou le papier froissé.
- Si vous utilisez du **BOIS DE CHAUFFAGE**, la taille idéale des bûches est de 40 cm ou moins. Placez 2 petites bûches au fond du brasero, puis ajoutez 2 à 3 bûches par-dessus en les disposant en croix. Veillez à laisser un espace entre chaque bûche afin que l'air et les flammes puissent circuler librement.
Ajoutez du bois de chauffage au besoin.
- Si vous utilisez des **MORCEAUX** ou du bois de chauffage de forme irrégulière, ajoutez-en autant que vous le souhaitez pour commencer, mais veillez à ce que le bois ne dépasse pas la ligne « MAX Fuel-Fill » (niveau maximal de remplissage). Continuez à rajouter du combustible pour prolonger la puissance calorifique ou la durée de combustion. Ajoutez du bois de chauffage au besoin.
REMARQUE : La fonction « sans fumée » de ce foyer est plus efficace lorsque le fond et les parois latérales de la cuve intérieure sont chauds. À mesure que le bois brûle et se transforme en braises, nous vous recommandons d'utiliser un tisonnier pour foyer, tel que notre tisonnier Cleanburn (réf. CHA-860), vendu séparément, afin de répartir les braises chaudes sur le fond et les parois extérieures de la cuve pour faciliter ce processus.
- Remplir le foyer au-delà des trous d'aération supérieurs réduira son efficacité et produira davantage de fumée jusqu'à ce que celle-ci se consume et descende plus bas dans le bol.

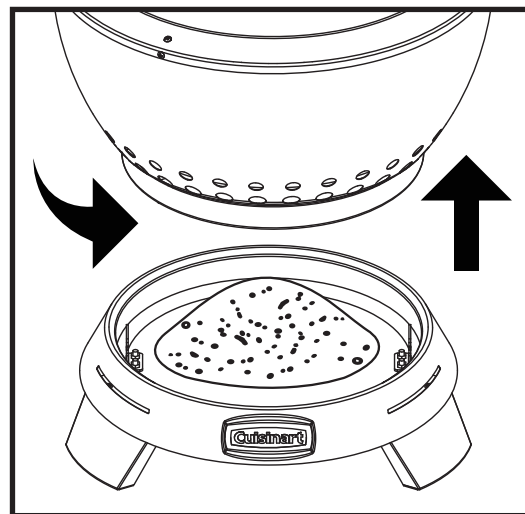

RETRAIT DES CENDRES

- Une fois le feu éteint et l'appareil complètement refroidi, brossez les cendres restantes à travers les trous de la plaque inférieure du corps principal afin qu'elles tombent dans la base.
- Séparez le corps principal de la base en maintenant la base en place et en tournant le corps principal pour le déverrouiller. Une fois déverrouillé, vous pouvez soulever le bol pour le retirer de la base et le mettre de côté. Toutes les cendres seront récupérées dans la base du cendrier, qui pourra ensuite être vidée facilement. C'est aussi simple que cela, sans tracas ni salissures !

ENTRETIEN ET MAINTENANCE

- N'enlevez les cendres après chaque utilisation qu'une fois que le foyer est complètement refroidi.
Voir la section « Enlèvement des cendres » ci-dessus.
- N'essayez pas de le nettoyer tant qu'il est chaud.
- Rangez le foyer dans un endroit sec, à l'abri des intempéries.
- Couvrez **TOUJOURS** votre foyer lorsqu'il n'est pas utilisé. Ne couvrez le foyer qu'après qu'il ait complètement refroidi.

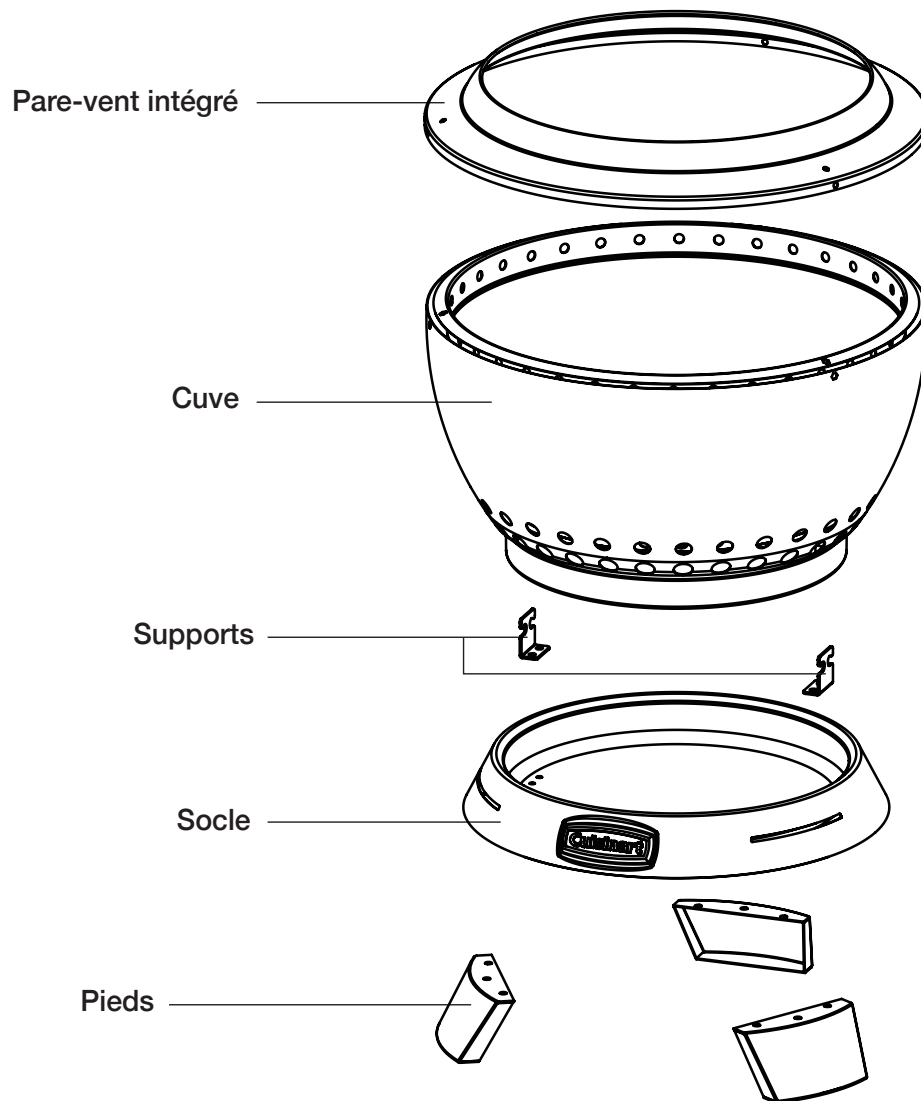

LISTE DES PIÈCES

DESCRIPTION	QTÉ
Pare-vent	(x 1)
Support	(x 1)
Pieds	(x 1)
Vis pour pieds (M6 x 12)	(x 1)

AVVERTENZE E UTILIZZO

IMPORTANTE: È NECESSARIO SEGUIRE TUTTE LE ISTRUZIONI E LE PRECAUZIONI RIPORTATE IN QUESTA SEZIONE PER EVITARE DANNI E/O LESIONI.

USARE CAUTELA E BUON SENSO QUANDO SI UTILIZZA IL BRACIERE DA ESTERNO. LA MANCATA OSSERVANZA DELLE AVVERTENZE DI SICUREZZA E DELLE LINEE GUIDA CONTENUTE NEL MANUALE POTREBBE COMPORTARE LESIONI FISICHE O DANNI MATERIALI. CONSERVARE IL PRESENTE MANUALE PER FUTURA CONSULTAZIONE.

INFORMAZIONI IMPORTANTI SULLA SICUREZZA

AVVERTENZA:

- Solo per uso esterno.
- Utilizzare solo su superfici piane.
- Utilizzare esclusivamente su mattoni, cemento, pietra o altre superfici in muratura.
- Non utilizzare su prati, terrazze in legno, legno artificiale o qualsiasi superficie non ignifuga.
- Tenere il braciere da esterno ad almeno 3 metri di distanza da edifici, strutture, oggetti infiammabili e veicoli.
- Non consentire ai bambini di arrampicarsi sul prodotto.
- Non lasciare mai il braciere incustodito, specialmente quando ci sono bambini e/o animali domestici nelle vicinanze.
- Quando la legna brucia lentamente, produce catrame e altri vapori organici che, combinandosi con l'umidità espulsa, formano il creosoto. I vapori di creosoto si condensano su superfici relativamente più fredde, come le bocchette di scarico. Di conseguenza, su queste superfici si accumulano residui di creosoto. Se incendiato, il creosoto provoca un incendio estremamente violento. Per evitare che ciò accada, effettuare una pulizia approfondita dei componenti interni del braciere almeno due volte all'anno.
- Mantenere pulito il braciere. Quando si sono accumulati cenere o creosoto, è necessario pulirlo per ridurre il rischio di incendio. Vedere la sezione Cura e manutenzione.
- Le superfici del braciere diventano molto calde durante l'uso regolare e possono rappresentare un pericolo di ustioni. Non lasciarlo incustodito in presenza di bambini e tenerlo lontano da materiali combustibili.
- Per evitare ustioni accidentali, indossare guanti o muffole resistenti al calore e utilizzare attrezzi con manici lunghi quando si utilizza il braciere.
- Non utilizzare MAI benzina, combustibile per lanterne a benzina, cherosene, liquido accenditore per carbone o liquidi simili per accendere o "ravvivare" il fuoco in questo apparecchio. Tenere tutti questi liquidi ben lontani dall'apparecchio quando è in uso.
- Non tentare mai di toccare o spostare il braciere durante l'uso o prima che si sia completamente raffreddato.
- Dopo un periodo di inutilizzo, ispezionare il braciere per verificare la presenza di abrasioni, usura o danni.
- Prima di coprire il braciere, assicurati che si sia raffreddato completamente.
- Non utilizzare questo braciere se sotto l'effetto di droghe o alcol, o in caso di affaticamento.
- Non utilizzare questo braciere a meno che non sia completamente assemblato e tutte le parti siano fissate e serrate saldamente.
- Non utilizzarlo mai sotto rami di alberi bassi, tralicci o sporgenze di qualsiasi tipo, compresi i portici coperti.
- Utilizzare sempre il braciere nel rispetto di tutte le normative locali, regionali e nazionali vigenti. Per ulteriori informazioni, contattare i vigili del fuoco locali.
- Quando si utilizza il braciere, adottare le stesse precauzioni che si adotterebbero con qualsiasi fuoco all'aperto.
- Non utilizzare il braciere prima di aver letto le istruzioni per l'uso e le avvertenze per l'utente.
- Il braciere è progettato per l'uso con ceppi di legna da ardere standard e potrebbe non funzionare correttamente con altre fonti di combustibile.
- Non conservare né utilizzare benzina o altri vapori o liquidi infiammabili nelle vicinanze del braciere.
- Non conservare bombole di GPL a meno di 9 metri dal braciere mentre è in uso.
- Non utilizzare i bracieri in prossimità di automobili, camion, furgoni o camper.

AVVERTENZE GENERALI



- Non utilizzare mai benzina, alcool o liquidi volatili per accendere o riaccendere il fuoco.
- Per garantire una maggiore durata del prodotto, mantenere il fuoco entro dimensioni ragionevoli e non sovraccaricarlo.
- Il braciere da esterno è destinato esclusivamente all'uso da parte di adulti.
- Prima di ogni utilizzo, assicurarsi che il braciere da esterno sia in buone condizioni.
- Non lasciarlo incustodito in nessun momento durante l'uso.
- Non utilizzare in condizioni di vento superiore alla norma.
- Caricare la legna oltre la linea di riempimento massimo (MAX Fuel-Fill) ridurrà l'efficacia del sistema Cleanburn Smokeless, con conseguente aumento del fumo.

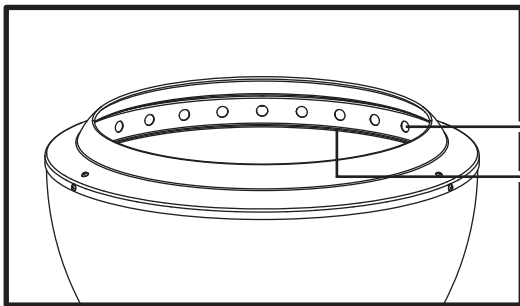

Fori di ventilazione

Linea MAX di riempimento del combustibile

- Prestare attenzione durante l'utilizzo del fuoco, poiché le superfici diventano molto calde.
- Prestare attenzione anche dopo che il fuoco si è spento. Le superfici rimarranno calde per un po' di tempo.
- Il braciere da esterno deve essere completamente raffreddato e tutte le braci devono essere spente prima di poter utilizzare qualsiasi copertura.
- **PERICOLO DI MONOSSIDO DI CARBONIO!** La combustione di legna o carbone produce monossido di carbonio, che è inodore e può causare la morte se bruciato in spazi chiusi. Non bruciare mai legna o carbone all'interno di abitazioni, veicoli, tende o altri spazi chiusi.

VISTA ESPLOSA

Estrarre con cautela tutti i componenti dalla confezione e assicurarsi di avere tutti i pezzi elencati (consultare l'elenco dei componenti). Se mancano dei pezzi, contattare il Servizio Clienti al numero 1-866-994-6390 per ulteriore assistenza.

Prestare attenzione durante la rimozione dei componenti dall'imballaggio. Si raccomanda di indossare guanti durante il montaggio e la manipolazione dei componenti sciolti.

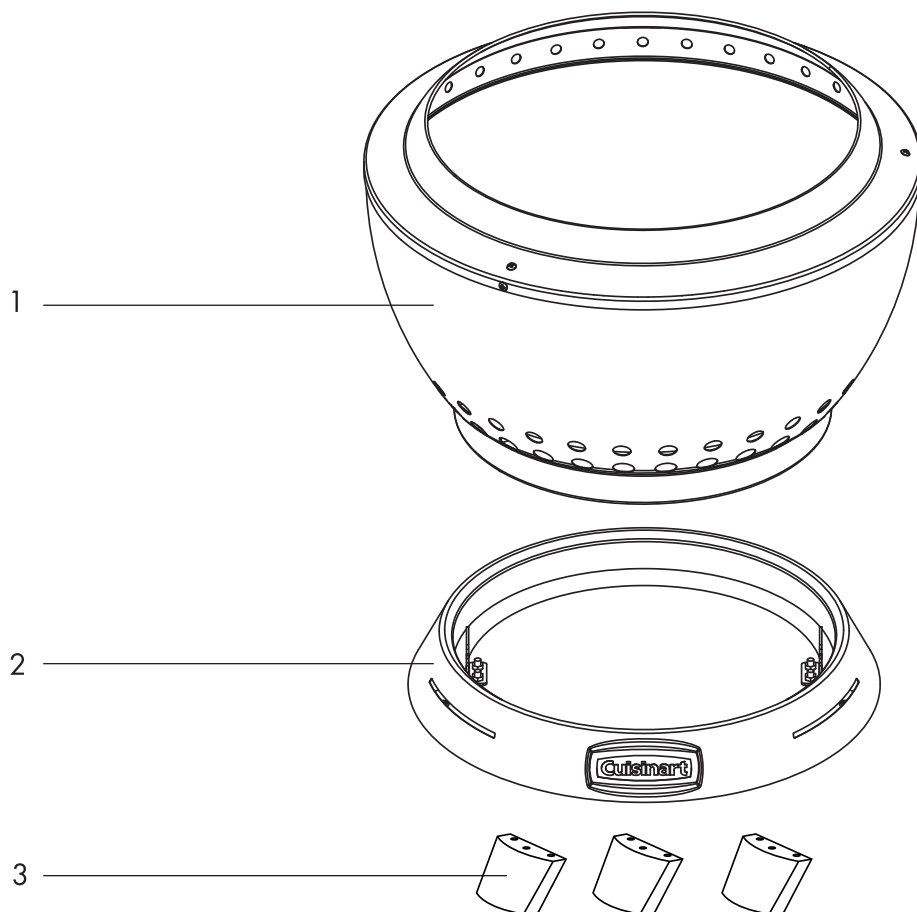

VISTA ESPLOSA

COMPONENTI

PARTE	DESCRIZIONE	Q.T.
1	Corpo con frangivento 	(x 1)
2	Base 	(x 1)
3	Gambe 	(x 3)

ISTRUZIONI DI MONTAGGIO

FASE 1

- Con un cacciavite a croce, rimuovere tutte e 9 le viti dalla parte inferiore della base (2) e metterle da parte.
NOTA: Lasciare lo scudo termico nella sua posizione attuale.

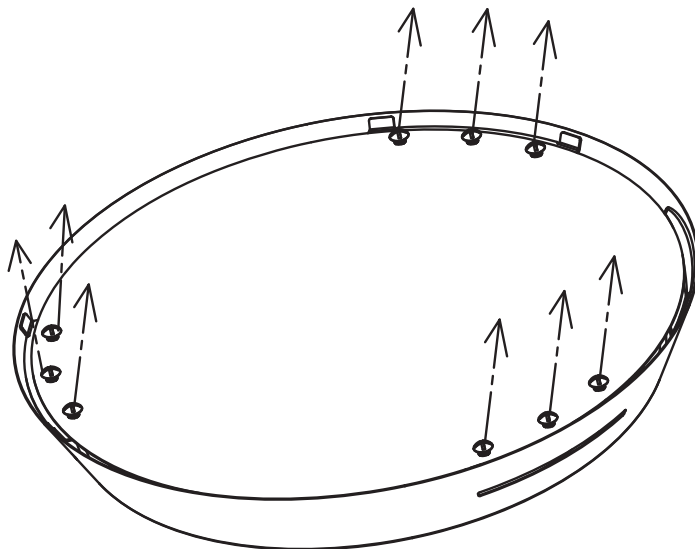

FASE 2

- Fissare ciascuna delle tre gambe (3) con le 9 viti appena rimosse, mantenendo lo scudo termico inferiore nella stessa posizione, quindi serrare.

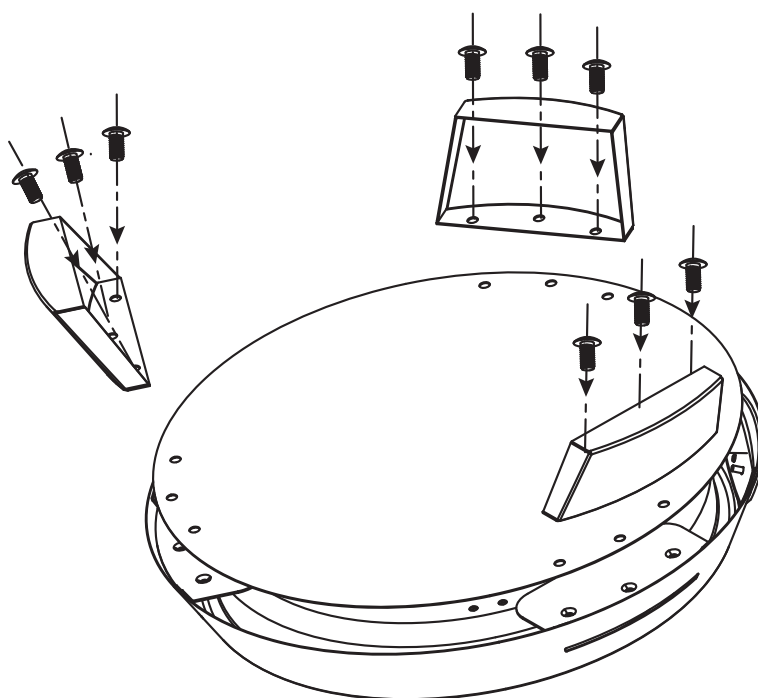

FASE 3

- Capovolgere la base (2) con il lato destro rivolto verso l'alto e inserirvi il corpo principale (1).
 - Ruotare il corpo principale (1) verso sinistra o verso destra fino a quando non si blocca.
- NOTA:** verificare il collegamento sollevando la sezione del corpo principale (1) per assicurarsi che la base (2) sia collegata.

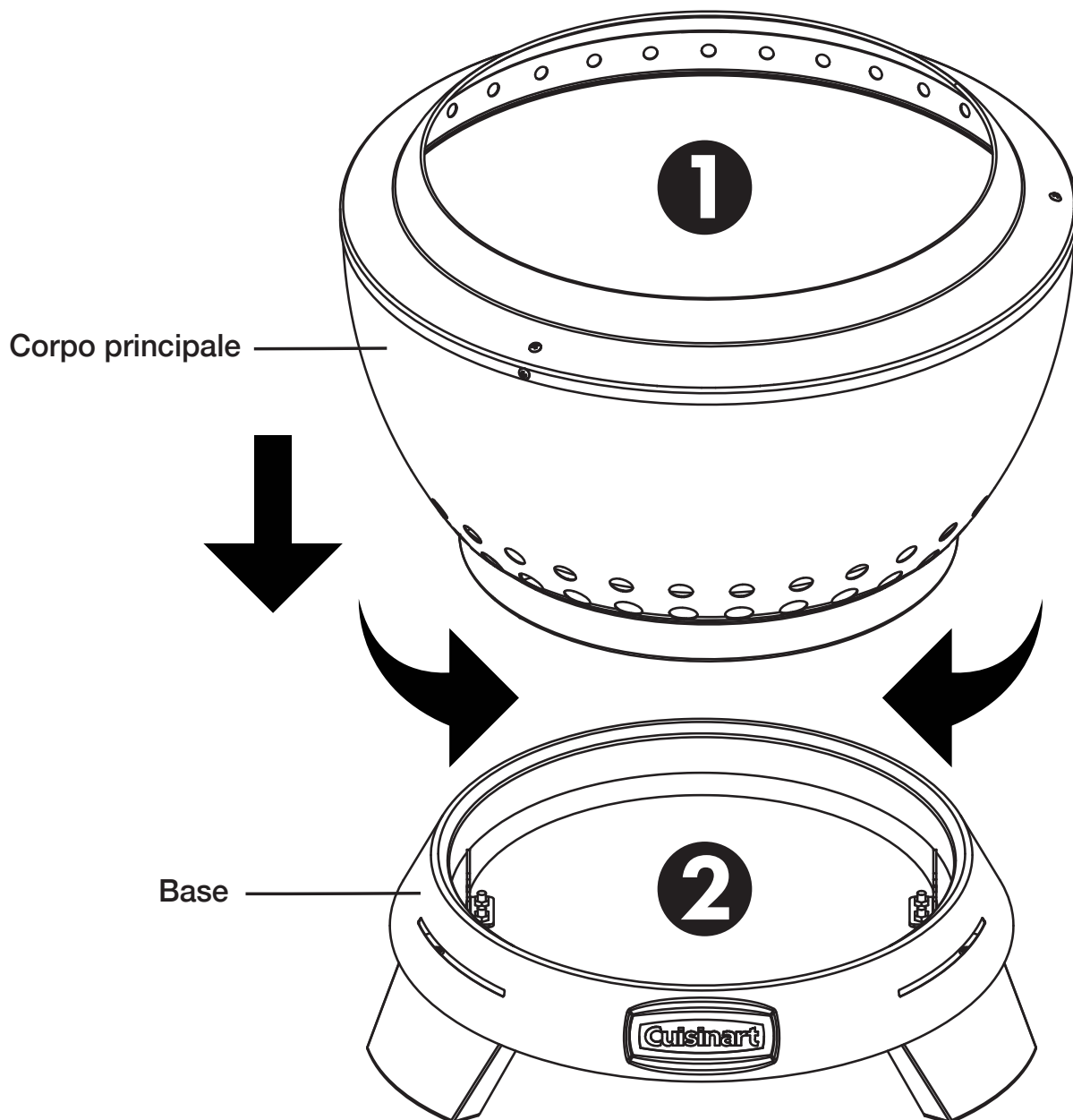

AGGIUNGERE CARBURANTE

- Per quanto riguarda la scelta del combustibile, consigliamo di utilizzare qualsiasi tipo di legno duro come: quercia, acero, betulla, hickory, ecc., sia in tronchetti che in pezzi, specialmente quando si cucinano cibi come S'mores e morchelle.
NOTA: Non utilizzare legni teneri come pino o abete rosso, poiché contengono linfa che brucia e ricopre la vasca del fuoco di residui, oltre a non essere adatti alla cottura di alimenti.
- Posizionare il braciere su un terreno pianeggiante, lontano da luoghi ventosi, se possibile.
- Si consiglia di utilizzare ceppi o pezzi di legna asciutti con questo braciere. La legna bagnata è più difficile da accendere e produce più fumo.
- Questo braciere si accende più facilmente con accendifuoco o carta stropicciata. Se si utilizzano accendifuoco, usarne 3-4 e posizionarli in punti in cui il combustibile si trovi direttamente sopra di essi. Se si utilizza la carta, stropicciarne 6-8 fogli e posizionarli sul fondo del braciere, quindi disporre il combustibile sopra. Quando si è pronti per iniziare, accendere l'accendifuoco o la carta stropicciata.
- Se si utilizza LEGNA DA ARDERE, la dimensione ideale dei ceppi è di 40 cm o inferiore. Posizionare 2 ceppi piccoli sul fondo della vasca, quindi aggiungerne altri 2-3 sopra di essi disponendoli a croce. Assicurarsi che vi sia spazio tra un ceppo e l'altro in modo che l'aria e le fiamme possano circolare liberamente. Aggiungere altra legna da ardere secondo necessità.
- Se si utilizzano PEZZI o legna da ardere di forma irregolare, aggiungerne quanta se ne desidera per iniziare, ma assicurarsi che la legna rimanga al di sotto della linea di riempimento massimo (MAX Fuel-Fill Line). Continuare ad aggiungere combustibile per aumentare la resa termica del fuoco o prolungarne la durata. Aggiungere altra legna da ardere secondo necessità.
NOTA: La funzione antifumo di questo braciere funziona al meglio quando il fondo e le pareti laterali della vasca interna sono caldi. Man mano che la legna brucia e si trasforma in braci, consigliamo di utilizzare un attizzatoio per braciere, come il nostro Cleanburn Fire Pit Poker (modello n. CHA-860), venduto separatamente, per spostare le braci calde sul fondo e sulle pareti esterne della vasca e favorire così il processo.
- Riempire eccessivamente il braciere oltre i fori di ventilazione superiori ne ridurrà l'efficienza e produrrà più fumo fino a quando non brucerà e si depositerà più in basso nella vasca.

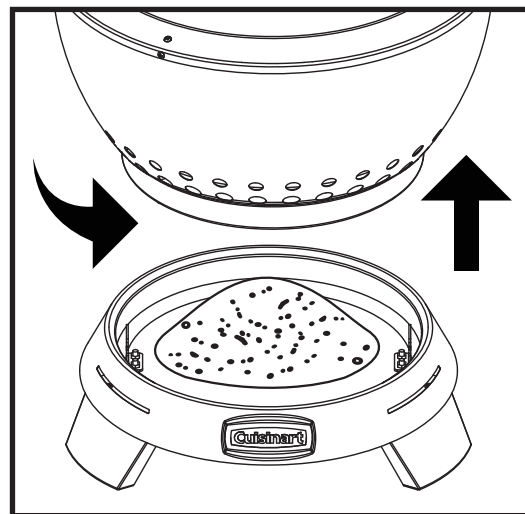

RIMOZIONE DELLA CENERE

- Una volta che il fuoco si è spento e l'unità si è completamente raffreddata, spazzolare via la cenere residua attraverso i fori nella piastra inferiore del corpo principale in modo che cada nella base.
- Separare il corpo principale dalla base tenendo ferma la base e ruotando il corpo principale per sbloccare il linguette inferiori. Una volta sbloccato, è possibile sollevare la ciotola dalla base e metterla da parte. Tutta la cenere sarà raccolta nella base del posacenere, da cui potrà poi essere svuotata facilmente. È semplicissimo, senza complicazioni né sporcizia!

CURA E MANUTENZIONE

- Rimuovere la cenere dopo ogni utilizzo solo quando il braciere si è completamente raffreddato. Vedere la sezione "Rimozione della cenere" sopra.
- Non tentare di pulirlo mentre è ancora caldo.
- Conservare il braciere in un luogo asciutto e al riparo dalle intemperie.
- Coprite SEMPRE il braciere quando non è in uso. Coprite il braciere solo dopo che si è completamente raffreddato.

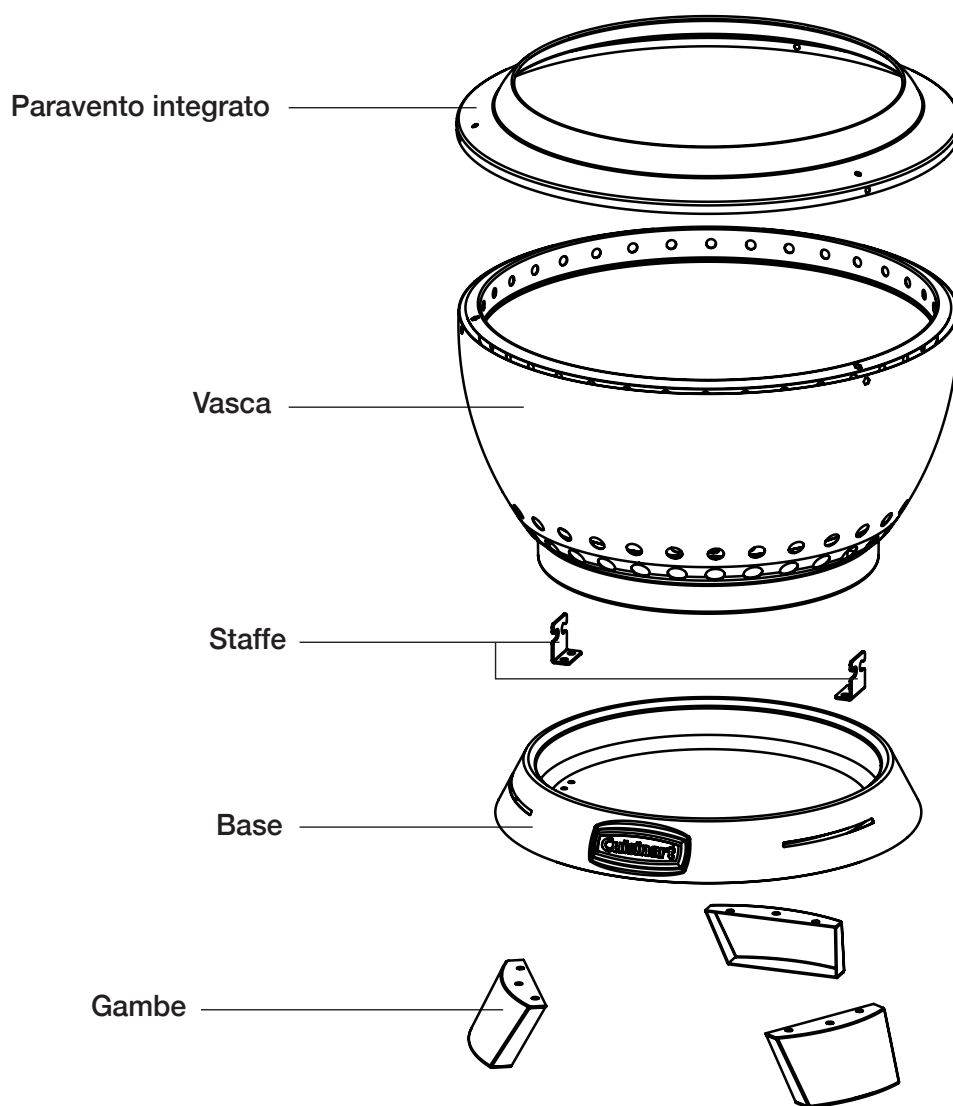

ELENCO DEI COMPONENTI

DESCRIZIONE	Q.T.
Paravento	(x 1)
Staffa	(x 1)
Gambe	(x 1)
Viti per gambe (M6 x 12)	(x 1)

WAARSCHUWINGEN EN GEBRUIK

BELANGRIJK: ALLE INSTRUCTIES EN VEILIGHEIDSMATREGELEN IN DIT HOOFDSTUK MOETEN WORDEN OPGEVOLGD OM SCHADE EN/OF LETSEL TE VOORKOMEN.

WEES VOORZICHTIG EN GEBRUIK UW GEZOND VERSTAND BIJ HET GEBRUIK VAN UW BUITENVUURKORF. HET NIET NALEVEN VAN DE VEILIGHEIDSWAARSCHUWINGEN EN RICHTLIJNEN IN DE HANDLEIDING KAN LEIDEN TOT LICHAMELIJK LETSEL OF MATERIËLE SCHADE. BEWAAR DEZE HANDLEIDING VOOR TOEKOMSTIG GEBRUIK.

BELANGRIJKE VEILIGHEIDSINFORMATIE

WAARSCHUWING:

- Alleen voor gebruik buitenshuis.
- Gebruik alleen op vlakke oppervlakken.
- Alleen gebruiken op baksteen, beton, natuursteen of andere gemetselde oppervlakken.
- Gebruik het niet op gazons, houten terrassen, kunsthout of oppervlakken die niet brandwerend zijn.
- Houd de vuurkorf minstens 3 meter verwijderd van gebouwen, constructies, brandbare voorwerpen en voertuigen.
- Laat kinderen niet op het product klimmen.
- Laat de vuurkorf nooit onbeheerd achter, vooral niet wanneer er kinderen en/of huisdieren in de buurt zijn.
- Wanneer hout langzaam verbrandt, komen er teer en andere organische dampen vrij die zich vermengen met het vrijgekomen vocht en zo creosoot vormen. De creosootdampen condenseren op relatief koelere oppervlakken, zoals de afvoeropeningen. Hierdoor hoopt zich creosootresten op deze oppervlakken op. Wanneer deze creosoot ontbrandt, ontstaat er een extreem heet vuur. Om dit te voorkomen, moet u de binnenkant van de vuurkorf minstens twee keer per jaar grondig reinigen.
- Houd de vuurkorf schoon. Wanneer er zich as of creosoot heeft opgehoopt, moet deze worden schoongemaakt om het risico op brand te verminderen. Zie het hoofdstuk Onderhoud en verzorging.
- De oppervlakken van de vuurkorf worden bij normaal gebruik zeer heet en kunnen brandgevaar opleveren. Laat de vuurkorf niet onbeheerd achter in de aanwezigheid van kinderen en houd hem uit de buurt van brandbare materialen.
- Draag hittebestendige handschoenen of wanten en gebruik gereedschap met een lange steel om brandwonden te voorkomen wanneer u de vuurkorf gebruikt.
- Gebruik NOOIT benzine, lantaarnbrandstof op benzinebasis, kerosine, aanmaakvloeistof voor houtskool of soortgelijke vloeistoffen om een vuur in dit apparaat aan te steken of op te stoken. Houd al deze vloeistoffen ver uit de buurt van het apparaat wanneer het in gebruik is.
- Probeer de vuurkorf nooit aan te raken of te verplaatsen tijdens het gebruik of voordat deze volledig is afgekoeld.
- Controleer de vuurkorf na een periode van opslag op slijtage, beschadigingen of deuken.
- Zorg ervoor dat de vuurkorf volledig is afgekoeld voordat u deze afdekt.
- Gebruik deze vuurkorf niet onder invloed van drugs of alcohol, of wanneer u vermoeid bent.
- Gebruik deze vuurkorf alleen als deze volledig is gemonteerd en alle onderdelen stevig zijn bevestigd en vastgedraaid.
- Gebruik de vuurkorf nooit onder laaghangende takken, latwerk of overhangende constructies van welke aard dan ook, inclusief overdekte veranda's.
- Gebruik de vuurkorf altijd in overeenstemming met alle geldende lokale, provinciale en nationale voorschriften. Neem contact op met de plaatselijke brandweer voor meer informatie.
- Neem bij het gebruik van de vuurkorf dezelfde voorzorgsmaatregelen in acht als bij elk ander open vuur.
- Gebruik de vuurkorf pas nadat u de gebruiksaanwijzing en de waarschuwingen voor de gebruiker hebt gelezen.
- De vuurkorf is ontworpen voor gebruik met standaard houtblokken en werkt mogelijk niet goed met andere brandstoffen.
- Bewaar of gebruik geen benzine of andere brandbare dampen of vloeistoffen in de buurt van de vuurkorf.
- Sla geen LPG-gasflessen op binnen een straal van 9 meter van de vuurkorf terwijl deze in gebruik is.
- Gebruik vuurkorven niet in de buurt van auto's, vrachtwagens, bestelwagens of recreatievoertuigen.

ALGEMENE WAARSCHUWINGEN



- Gebruik nooit benzine, alcohol of vluchtige vloeistoffen om het vuur aan te steken of opnieuw aan te steken.
- Om de levensduur van het product te verlengen, moet u het vuur binnen redelijke proporties houden en het niet overbelasten.
- De vuurkorf is uitsluitend bedoeld voor gebruik door volwassenen.
- Controleer voor elk gebruik of de vuurkorf in goede staat is.
- Laat de vuurkorf tijdens het gebruik nooit onbeheerd achter.
- Gebruik de vuurkorf niet bij winderige omstandigheden.
- Het vullen met hout boven de MAX-vulstreep vermindert de effectiviteit van het Cleanburn Smokeless System, wat kan leiden tot meer rook.

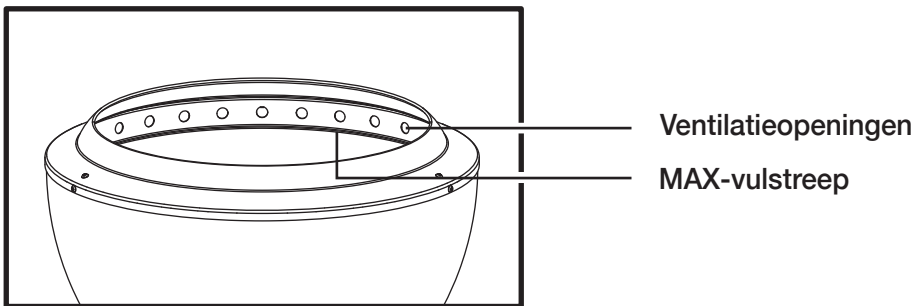

- Wees voorzichtig bij het bedienen van het vuur, aangezien oppervlakken tijdens het gebruik zeer heet worden.
- Wees voorzichtig nadat het vuur is gedoofd. Oppervlakken blijven nog enige tijd heet.
- De vuurkorf moet volledig zijn afgekoeld en alle sintels moeten gedoofd zijn voordat er een afdekking kan worden gebruikt.
- **GEVAAR VOOR KOOLMONOXIDE!** Het verbranden van hout of houtskool produceert koolmonoxide, dat reukloos is en kan dodelijk zijn als het in afgesloten ruimtes wordt verbrand. Verbrand nooit hout of houtskool binnenshuis, in voertuigen, tenten of andere afgesloten ruimtes.

EXPLOSIETEKENIN

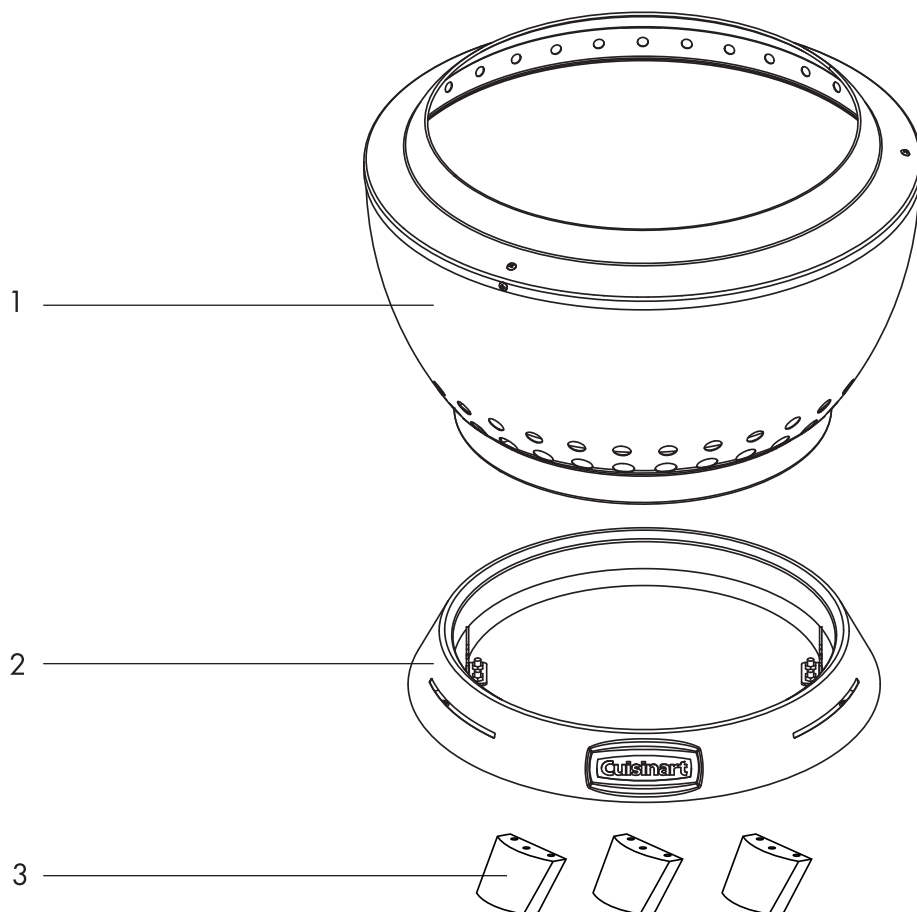

Haal alle onderdelen voorzichtig uit de doos en controleer of u alle vermelde onderdelen hebt (zie de onderdelenlijst). Als er onderdelen ontbreken, neem dan contact op met de klantenservice via 1-866-994-6390 voor verdere hulp.

Wees voorzichtig bij het uit de verpakking halen van de onderdelen. Het wordt aanbevolen om handschoenen te dragen bij het monteren en hanteren van losse onderdelen.

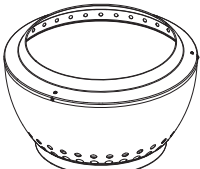

EXPLOSIETEKENING

ONDERDELEN

ONDERDE EL	BESCHRIJVING	AANTA
1	Corpo con frangivento 	(x 1)
2	Base 	(x 1)
3	Gambe 	(x 3)

STAP 1

- Draai met een kruiskopschroevendraaier alle 9 schroeven aan de onderkant van de basis (2) los en leg ze opzij. **OPMERKING:** Laat het hittedeksel op zijn huidige plaats zitten.

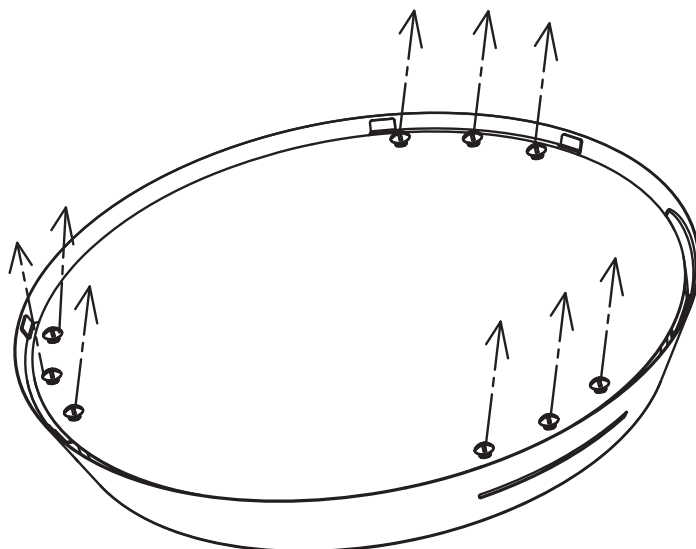

STAP 2

- Bevestig elk van de drie poten (3) met de 9 zojuist verwijderde schroeven, waarbij u het onderste hittedeksel op dezelfde plaats laat zitten, en draai ze vast.

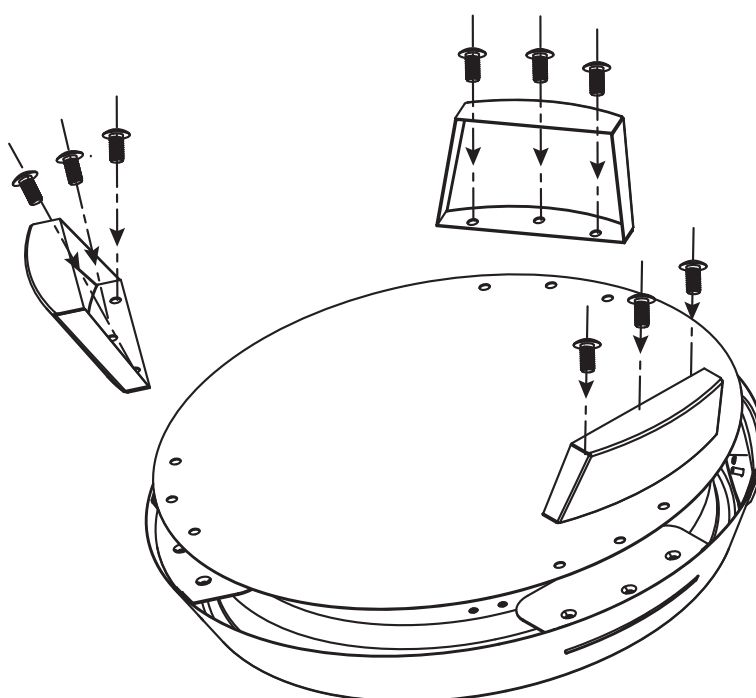

STAP 3

- Draai de basis (2) met de goede kant naar boven en laat het hoofdgedeelte (1) erin zakken.
 - Draai het hoofdgedeelte (1) naar links of rechts totdat het niet verder kan draaien.
- OPMERKING:** Controleer de aansluiting door het hoofdgedeelte (1) omhoog te tillen om te controleren of de basis (2) is aangesloten.

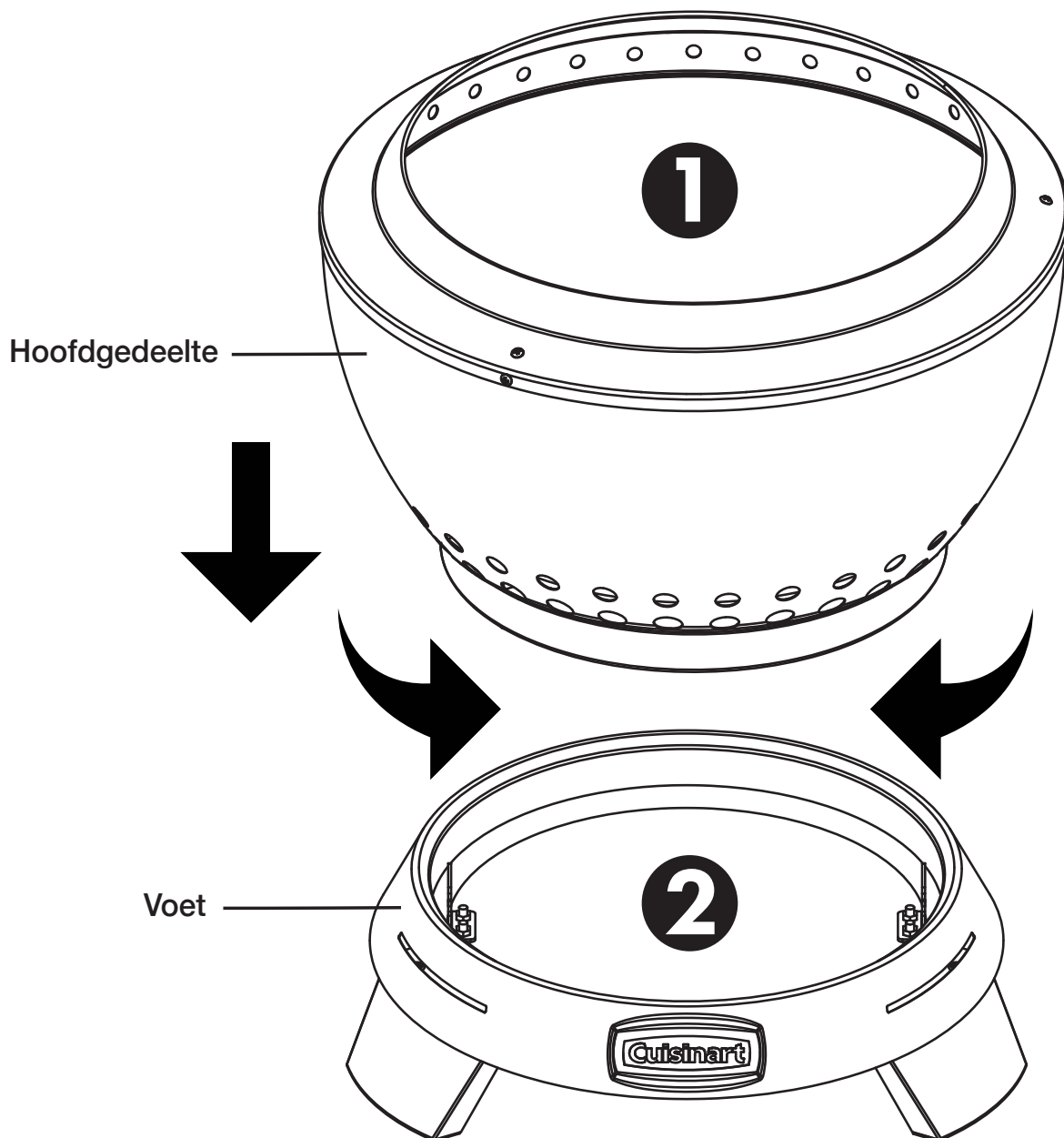

BRANDSTOF BIJVULLEN

- Wij raden aan om als brandstof hardhoutsoorten te gebruiken, zoals: Eiken, esdoorn, berken, hickory, enz. in de vorm van houtblokken of stukken, vooral wanneer u er voedsel op bereidt, zoals s'mores en morels. **OPMERKING:** Gebruik geen zacht hout zoals dennen of sparren, aangezien dit sap bevat dat verbrandt en de vuurkom met residu bedekt, en bovendien niet voedselveilig is om op te koken.
 - Plaats de vuurkorf indien mogelijk op een vlakke ondergrond, uit de buurt van winderige locaties.
 - Wij raden aan om voor deze vuurkorf droge houtblokken of -stukken te gebruiken. Nat hout is moeilijker aan te steken en geeft meer rook.
 - Deze vuurkorf is het gemakkelijkst aan te steken met aanmaakblokjes of verfrommeld papier. Als u aanmaakblokjes gebruikt, neem er dan 3-4 en plaats ze op plekken waar uw brandstof zich direct erboven bevindt. Als u papier gebruikt, verfrommel dan losjes 6-8 vellen losjes samen en leg ze op de bodem van de vuurkorf, en leg uw brandstof er bovenop. Steek de aanmaakblokjes of het verfrommelde papier aan wanneer u klaar bent om te beginnen.
 - Als u **BRANDHOUT** gebruikt, is de ideale lengte van de houtblokken maximaal 40 cm. Leg 2 kleine houtblokken op de bodem van de schaal en leg daar vervolgens 2-3 houtblokken kruislings bovenop. Zorg ervoor dat er ruimte tussen de houtblokken zit, zodat lucht en vlammen vrij kunnen circuleren. Voeg indien nodig meer brandhout toe.
 - Als u **HOUTBLOKKEN** of onregelmatig gevormd brandhout gebruikt, voeg dan zoveel toe als u wilt om te beginnen, maar houd het hout onder de (MAX Fuel-Fill Line) als richtlijn. Blijf brandstof bijvullen om de warmteafgifte van uw vuur te verlengen of de brandtijd te verlengen. Voeg indien nodig meer brandhout toe.
- OPMERKING:** De rookloze functie van deze vuurkorf werkt het beste wanneer de bodem en de zijwanden van de binnenkom heet zijn. Terwijl het hout verbrandt en in kolen verandert, raden we aan om een vuurkorfpook te gebruiken, zoals onze Cleanburn-vuurkorfpook (modelnr. CHA-860), die apart verkrijgbaar is, om de hete kolen over de bodem en de buitenwanden van de kom te verspreiden en zo dit proces te bevorderen.
- Als u de vuurkorf te vol stopt tot boven de bovenste ventilatieopeningen, neemt de efficiëntie af en ontstaat er meer rook totdat het hout verbrandt en zich lager in de schaal nestelt.

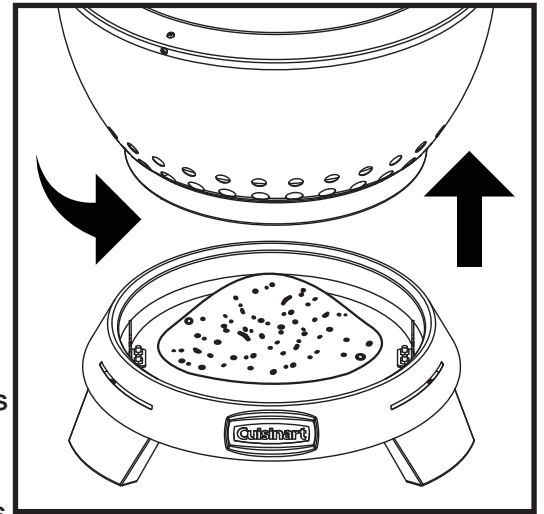

AS VERWIJDEREN

- Zodra het vuur gedoofd is en het apparaat volledig is afgekoeld, veegt u de resterende as door de gaten in de bodemplaat van het hoofdgedeelte, zodat deze erdoorheen valt en in de voet terecht komt.
- Maak het hoofdgedeelte los van de voet door de voet vast te houden en het hoofdgedeelte te draaien om de onderste lipjes. Zodra deze ontgrendeld zijn, kunt u de schaal van de voet tillen en opzij zetten. Alle as wordt opgevangen in de asbakbasis, die vervolgens gemakkelijk kan worden leeggiet. Zo simpel is het, zonder gedoe of rommel!

VERZORGING EN ONDERHOUD

- Verwijder de as na elk gebruik pas als de vuurkorf volledig is afgekoeld. Zie 'As verwijderen' hierboven.
- Probeer de vuurkorf niet schoon te maken terwijl deze nog heet is.
- Bewaar de vuurkorf op een droge plek, beschermd tegen weersinvloeden.
- Dek uw vuurkorf **ALTIJD** af wanneer deze niet in gebruik is. Dek de vuurkorf pas af nadat deze volledig is afgekoeld.

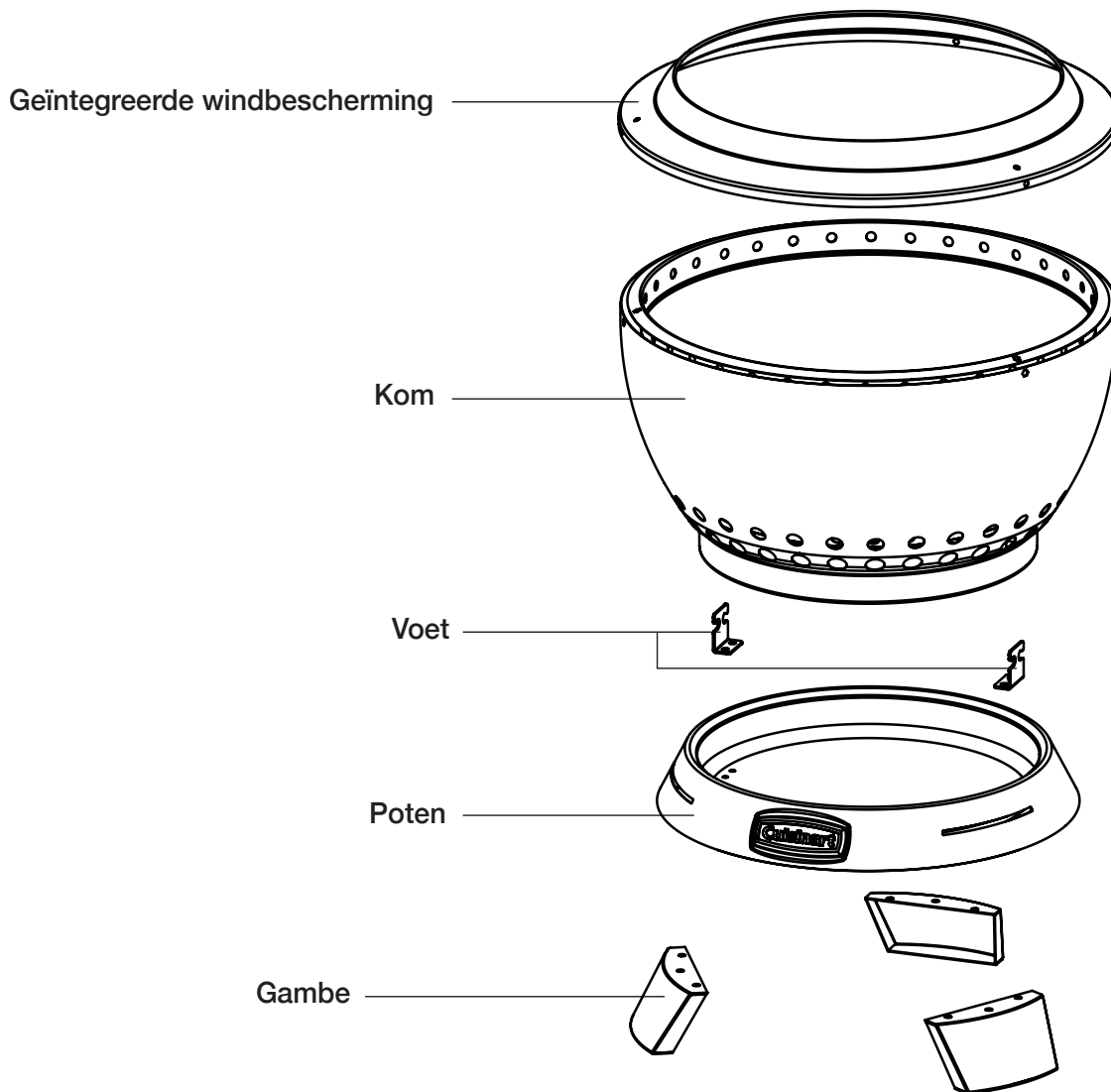

ONDERDELENLIJST

BESCHRIJVING	AANTAL
Windscherm	(x 1)
Beugel	(x 1)
Poten	(x 1)
Pootschroeven (M6 x 12)	(x 1)

VARNINGAR OCH ANVÄNDNING

VIKTIGT: ALLA ANVISNINGAR OCH SÄKERHETSÅTGÄRDER I DETTA AVSNITT MÅSTE FÖLJAS FÖR ATT FÖRHINDRA SKADOR OCH/ELLER PERSONSKADOR.

VAR FÖRSIKTIG OCH ANVÄND SUNT FÖRNUFT NÄR DU ANVÄNDER DIN UTOMHUSELDSTAD. OM DU INTE FÖLJER SÄKERHETSVARNINGARNA OCH RIKTLINJERNA I MANUALEN KAN DET LEDA TILL PERSONSKADA ELLER SKADA PÅ EGENDOM. SPARA DENNA MANUAL FÖR FRAMTIDA REFERENS.

VIKTIG SÄKERHETSINFORMATION

VARNING:

- Endast för utomhusbruk.
- Använd endast på plana ytor.
- Använd endast på tegel, betong, sten eller andra murverksytor.
- Använd inte på gräsmattor, träterrasser, konstgjort trä eller andra ytor som inte är brandsäkra.
- Håll eldstaden utomhus minst 3 meter från byggnader, konstruktioner, brandfarliga föremål och fordon.
- Låt inte barn klättra på produkten.
- Lämna aldrig eldstaden utan uppsikt, särskilt inte när barn och/eller husdjur befinner sig i närheten.
- När ved brinner långsamt bildas tjära och andra organiska ångor som, i kombination med fukt från elden, bildar kreosot. Kreosotångorna kondenserar på relativt kallare ytor, till exempel på avgasöppningarna. Detta leder till att kreosotrester ansamlas på dessa ytor. Om kreosoten antänds uppstår en extremt het eld. För att förhindra detta bör du göra en grundlig rengöring av eldstadens inre delar minst två gånger om året.
- Håll eldstaden ren. När aska eller kreosot har samlats bör den rengöras för att minska brandrisken. Se avsnittet Skötsel och underhåll.
- Eldstadens ytor blir mycket heta vid normal användning och kan utgöra en brandrisk. Lämna inte eldstaden utan uppsikt när barn är närvarande och håll den borta från brännbara material.
- För att undvika oavsiktliga brännskador ska du använda värmetåliga handskar eller vantar och verktyg med långa skaft när du hanterar eldstaden.
- Använd **ALDRIG** bensin, bensinliknande bränsle för lanternor, fotogen, tändvätska för kol eller liknande vätskor för att tända eller ”piffa upp” elden i denna eldstad. Håll alla sådana vätskor på säkert avstånd från eldstaden när den används.
- Försök aldrig röra eller flytta eldstaden under användning eller innan den har svalnat helt.
- Efter en tids förvaring ska du inspektera eldstaden för att se om den har skav, slitage eller skador.
- Se till att eldstaden har svalnat helt innan du täcker över den.
- Använd inte denna eldstad om du är påverkad av droger eller alkohol, eller om du är trött.
- Använd inte denna eldstad om den inte är helt monterad och alla delar är ordentligt fastsatta och åtdragna.
- Använd aldrig eldstaden under lågt hängande grenar, spaljéer eller överhäng av något slag, inklusive täckta verandor.
- Använd alltid eldstaden i enlighet med alla gällande lokala, regionala och nationella bestämmelser. Kontakta din lokala brandkår för mer information.
- När du använder eldstaden ska du iaktta samma försiktighetsåtgärder som vid all öppen eld.
- Använd inte eldstaden förrän du har läst bruksanvisningen och användarvarningarna.
- Eldstaden är avsedd för användning med vanliga vedträn och fungerar eventuellt inte korrekt med andra bränslen.
- Förvara eller använd inte bensin eller andra brandfarliga ångor eller vätskor i närheten av eldstaden.
- Förvara inte gasflaskor inom 9 meter från eldstaden när den är i bruk.
- Använd inte eldstäder i närheten av bilar, lastbilar, skåpbilar eller husbilar.

ALLMÄNNA VARNINGAR



- Använd aldrig bensin, alkohol eller flyktiga vätskor för att tända eller återuppväcka elden.
- För att förlänga produktens livslängd bör du hålla elden på en rimlig storlek och inte överbelasta den.
- Eldstaden för utomhusbruk är endast avsedd för vuxna.
- Kontrollera före varje användning att eldstaden för utomhusbruk är i gott skick.
- Lämna den aldrig utan uppsikt under användning.
- Använd inte under ovanligt blåsiga förhållanden.
- Om du fyller på ved över MAX-fyllningslinjen minskar effektiviteten hos Cleanburn Smokeless System, vilket kan leda till mer rök.

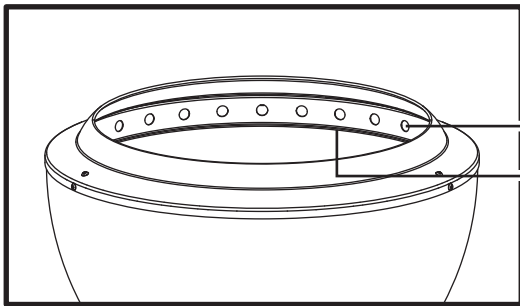

Ventilationshål

MAX-fyllningslinje

- Var försiktig när du sköter elden, eftersom ytorna blir mycket heta under användning.
- Var försiktig även efter att elden har släckts. Ytorna förblir heta en stund.
- Eldstaden måste vara helt avsväljad och alla glödande kol måste vara släckta innan något lock kan användas.
- **FARA FÖR KOLMONOXID!** Förbränning av ved eller kol producerar kolmonoxid, som är luktfri och kan leda till dödsfall om det bränns i slutna utrymmen. Bränn aldrig ved eller kol inomhus, i fordon, tält eller andra slutna utrymmen.

SEKTIONSVY

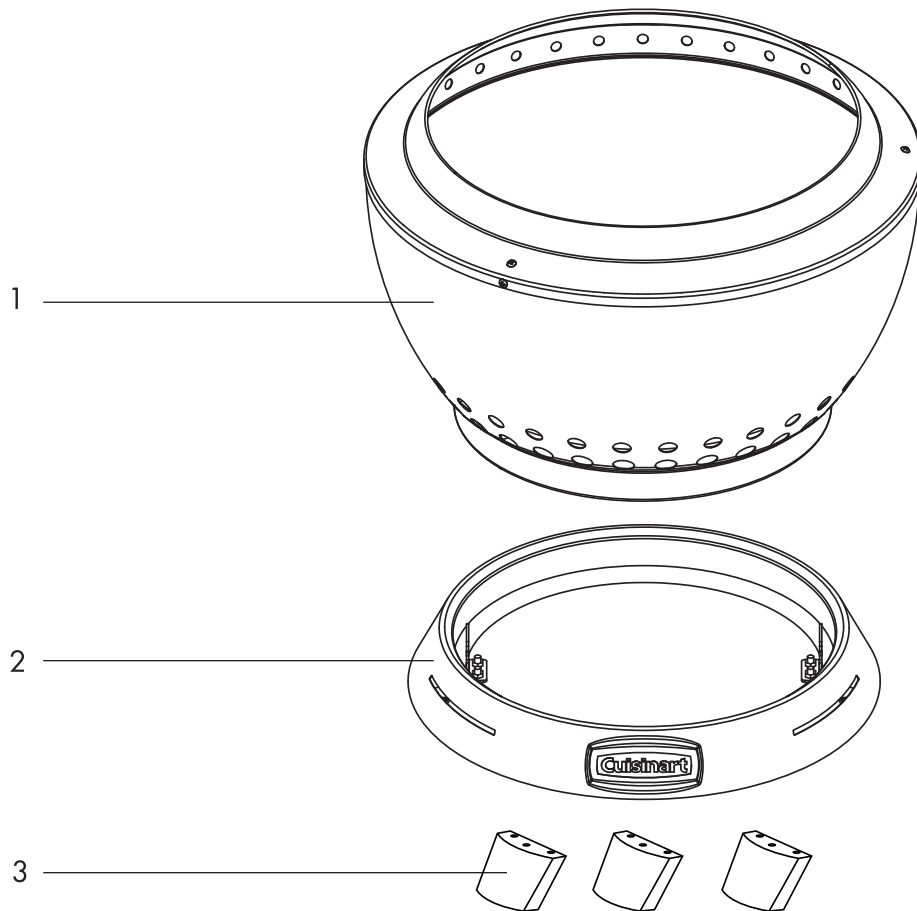

Ta försiktigt ut alla delar ur kartongen och kontrollera att alla delar som anges finns med (se komponentlistan). Om det saknas delar, kontakta kundtjänst på 1-866-994-6390 för hjälp.

Var försiktig när du tar ut delarna ur förpackningen. Det rekommenderas att du använder handskar när du monterar och hanterar lösa delar.

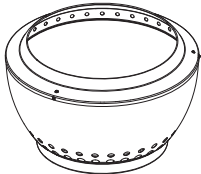
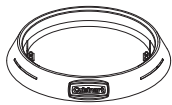

EXPLODERAD VY

KOMPONENTER

DEL	BESKRIVNING	ANTAL
1	Huvuddel med vindskydd 	(x 1)
2	Bas 	(x 1)
3	Ben 	(x 3)

STEG 1

- Ta bort alla 9 skruvarna på undersidan av basen (2) med en stjärnskruvmejsel och lägg dem åt sidan.
OBS: Lämna värmeskölden på sin nuvarande plats.

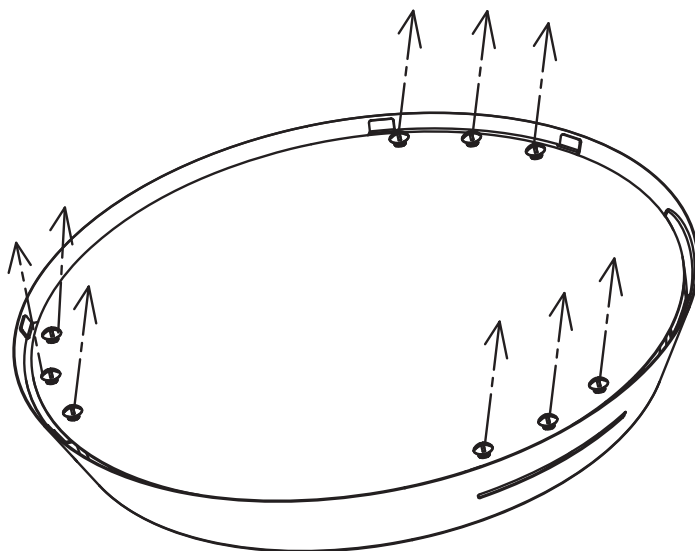

STEG 2

- Fäst vart och ett av de tre benen (3) med de 9 skruvarna som just tagits bort, se till att det nedre värmeskyddet sitter kvar på samma plats och dra åt.

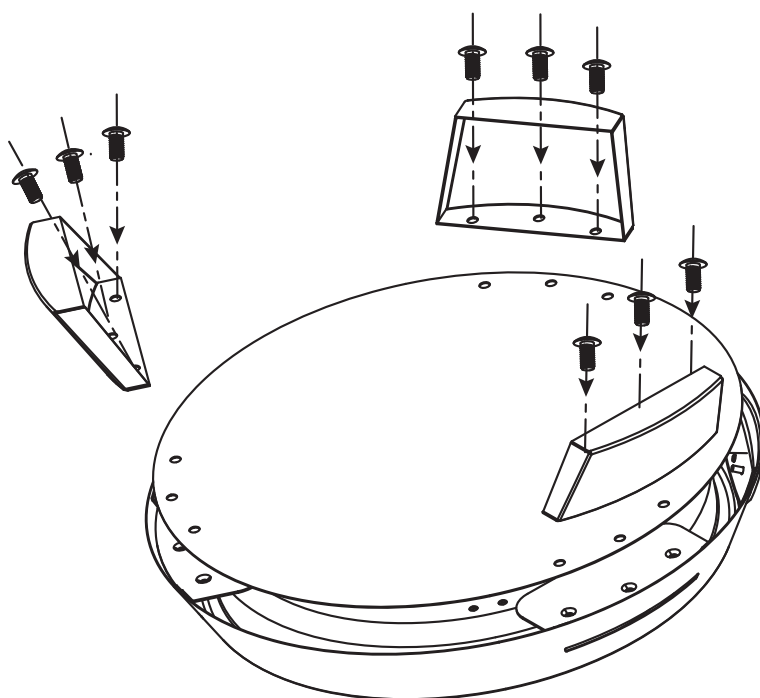

STEG 3

- Vänd basen (2) med rätt sida upp och sänk ner huvuddelen (1) i den.
 - Vrid huvuddelen (1) åt vänster eller höger tills den inte går att vrida längre.
- OBS:** Testa anslutningen genom att lyfta upp huvuddelen (1) för att säkerställa att basen (2) är ansluten.

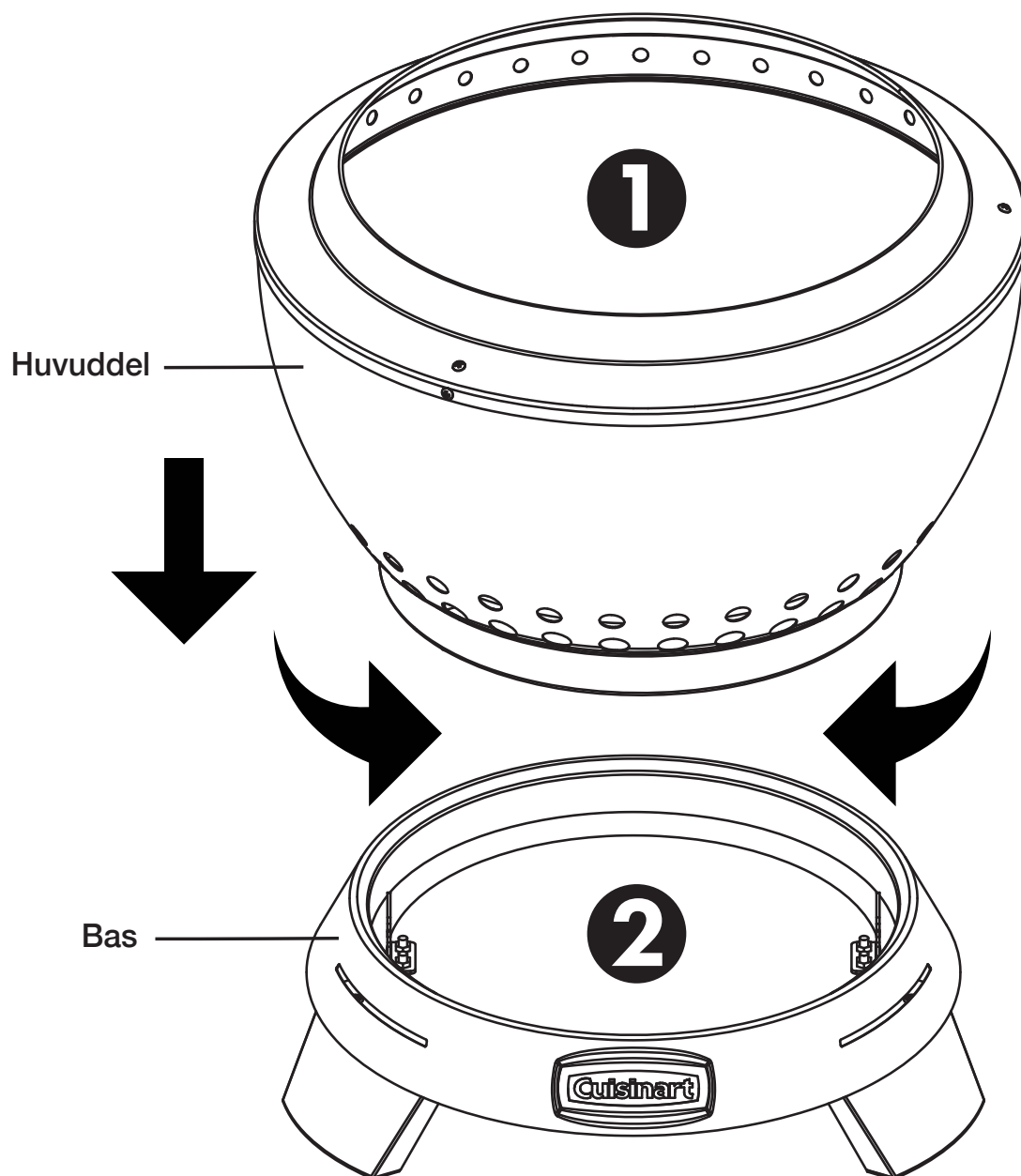

PÅFYLLNING AV BRÄNSLE

- Vi rekommenderar att du väljer bränsle av någon av följande lövträsorter: ek, lönn, björk, hickory etc., antingen i form av vedträn eller vedklabbar, särskilt när du tillagar mat som S'mores och moreller. **OBS:** Använd inte barrträd som tall eller gran, eftersom de innehåller sav som brinner och täcker eldstaden med rester, och dessutom inte är livsmedelssäkra att tillaga mat över.
- Placera eldstaden på plan mark, om möjligt på en plats som inte är utsatt för vind.
- Vi rekommenderar att du använder torra vedträn eller vedklossar till denna eldstad. Fuktigt ved är svårare att tända och ger upphov till mer rök.
- Denna eldstad tänds enklast med antingen tändblock eller skrynkligt papper. Om du använder tändblock, använd 3–4 stycken och placera dem på ställen där bränslet ligger direkt ovanför. Om du använder papper, skrynkla 6–8 ark och placera dem i botten av eldstaden, lägg sedan bränslet ovanpå. När du är redo att tända, tänd tändstickan eller det skrynklade papperet.
- Om du använder VED är den bästa vedstorleken 40 cm eller mindre. Lägg 2 små vedträn i botten av skålen och lägg sedan 2–3 vedträn ovanpå dem i ett korsmönster. Se till att det finns utrymme mellan varje vedträ så att luft och lågor kan cirkulera fritt. Lägg på mer ved efter behov.
- Om du använder KOLLA eller ved med udda form, lägg i så mycket du vill till att börja med, men se till att veden inte överstiger (MAX Fuel-Fill Line) som riktlinje. Fortsätt att fylla på bränsle för att förlänga eldens värmeeffekt eller förlänga brinntiden. Lägg till mer ved efter behov. **OBS:** Den rökfria funktionen hos denna eldstad fungerar bäst när botten och sidoväggarna i den inre skålen är varma. När veden brinner och förvandlas till glöd rekommenderar vi att du använder en eldstadsspade, till exempel vår Cleanburn-eldstadsspade (modellnr CHA-860), som säljs separat, för att flytta runt den heta glöden mot botten och ytterväggarna i skålen och på så sätt underlätta processen.
- Om eldstaden fylls för mycket så att det går över de övre ventilationshålen minskar effektiviteten och det bildas mer rök tills det brinner och sjunker längre ner i skålen.

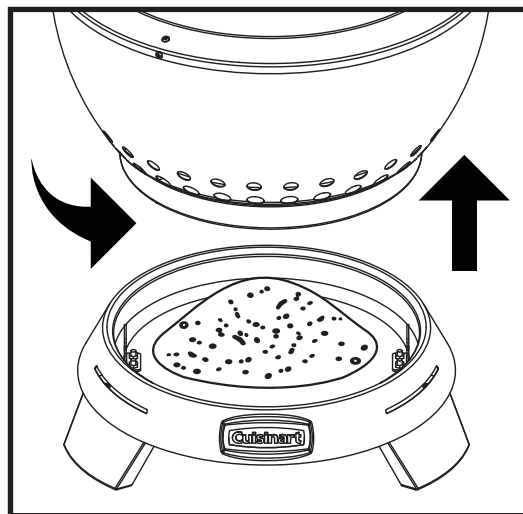

TA BORT ASKA

- När elden har slocknat och enheten har svalnat helt, borsta bort eventuell kvarvarande aska genom hålen i bottenplattan på huvuddelen så att den faller igenom och ner i basen.
- Skilj huvuddelen från basen genom att hålla fast basen och vrida huvuddelen för att låsa upp nedre flikarna. När den är upplåst kan du lyfta skålen från basen och lägga den åt sidan. All aska samlas upp i askfadets botten, som sedan enkelt kan tömmas. Det är så enkelt, utan krångel eller kladd!

SKÖTSEL OCH UNDERHÅLL

- Rensa bort askan efter varje användning först när eldstaden har svalnat helt. Se "Ta bort aska" ovan.
- Försök inte rengöra medan den är varm.
- Förvara eldstaden på en torr plats skyddad från väder och vind.
- Täck ALLTID över eldstaden när den inte används. Täck endast över eldstaden när den har svalnat helt.

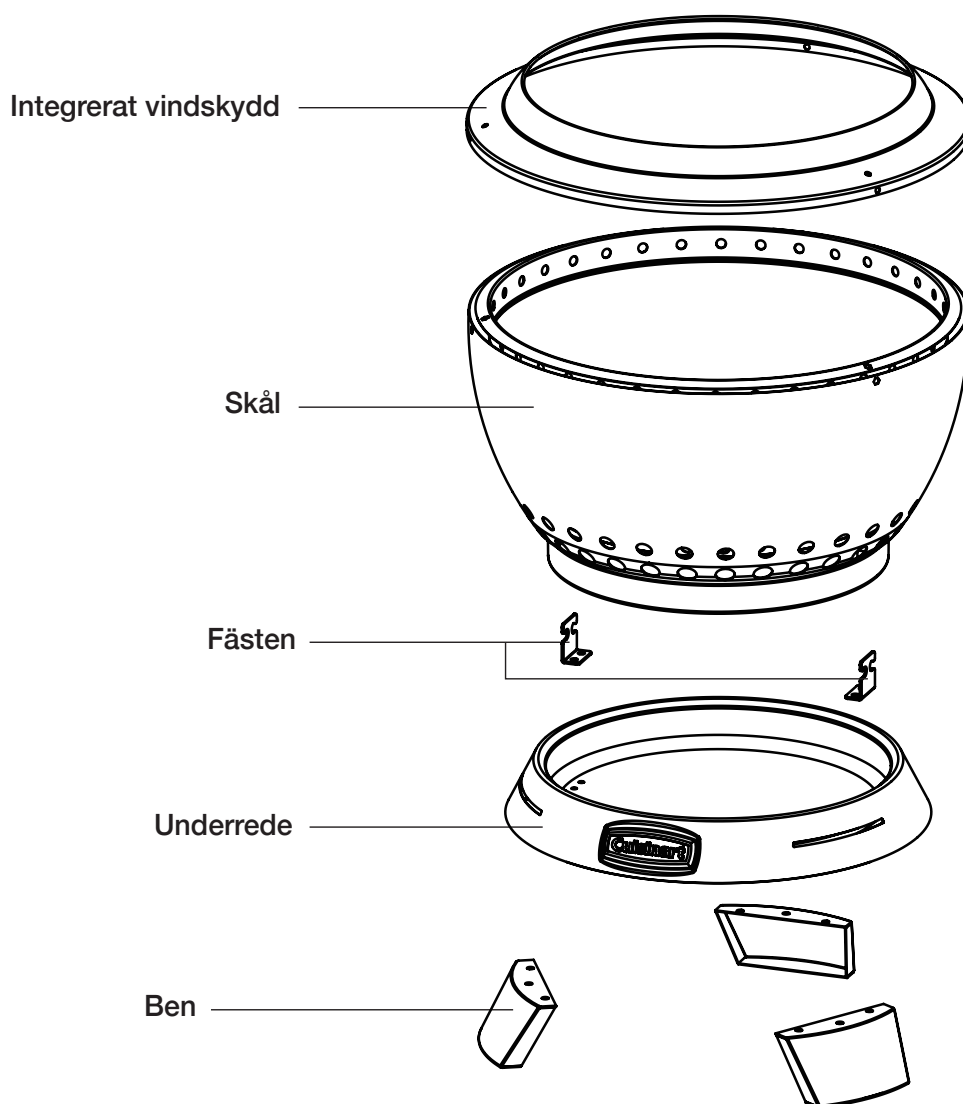

DELFÖRTECKNING

BESKRIVNING	ANTAL
Vindskydd	(x 1)
Fäste	(x 1)
Ben	(x 1)
Skruvar till ben (M6 x 12)	(x 1)

OSTRZEŻENIA I ZASADY UŻYTKOWANIA

WAŻNE: NALEŻY PRZESTRZEGAĆ WSZYSTKICH INSTRUKCJI I ŚRODKÓW BEZPIECZEŃSTWA OKREŚLONYCH W NINIEJSZYM ROZDZIALE, ABY ZAPOBIEC USZKODZENIOM I/LUB OBRAŻENIOM.

PRZY KORZYSTANIU Z OGNIOWISKA NA ŚWIEŻYM POWIETRZU NALEŻY ZACHOWAĆ OSTROŻNOŚĆ I ZDROWY ROZSĄDEK. NIEPRZESTRZEGANIE OSTRZEŻEŃ I WYTYCZNYCH BEZPIECZEŃSTWA ZAWARTYCH W INSTRUKCJI MOŻE SPOWODOWAĆ OBRAŻENIA CIAŁA LUB USZKODZENIE MIENIA. NALEŻY ZACHOWAĆ NINIEJSZĄ INSTRUKCJĘ DO PRZYSZŁEGO UŻYTKU.

WAŻNE INFORMACJE DOTYCZĄCE BEZPIECZEŃSTWA

OSTRZEŻENIE:

- Wyłącznie do użytku na zewnątrz.
- Używać wyłącznie na równych powierzchniach.
- Używać wyłącznie na powierzchniach z cegły, betonu, kamienia lub innych materiałów murarskich.
- Nie używać na trawnikach, drewnianych tarasach, sztucznym drewnie ani żadnych powierzchniach, które nie są ognioodporne.
- Utrzymuj palenisko na zewnątrz w odległości co najmniej 3 metrów od budynków, konstrukcji, wszelkich łatwopalnych przedmiotów i pojazdów.
- Nie pozwalaj dzieciom wspinać się na produkt.
- Nigdy nie pozostawiaj paleniska bez nadzoru, zwłaszcza gdy w pobliżu znajdują się dzieci i/lub zwierzęta domowe.
- Podczas powolnego spalania drewna powstaje smoła i inne opary organiczne, które łączą się z wydzielającą się wilgocią, tworząc kreozyt. Opary kreozytu skraplają się na stosunkowo chłodniejszych powierzchniach, takich jak otwory wentylacyjne. W rezultacie na tych powierzchniach gromadzą się pozostałości kreozytu. Po zapaleniu kreozyt ten powoduje powstanie niezwykle gorącego ognia. Aby temu zapobiec, należy co najmniej dwa razy w roku dokładnie wyczyścić wewnętrzne elementy paleniska.
- Utrzymuj palenisko w czystości. Gdy zgromadzi się popiół lub kreozyt, należy je usunąć, aby zmniejszyć ryzyko pożaru. Zobacz sekcję „Pielęgnacja i konserwacja”.
- Podczas regularnego użytkowania powierzchnie paleniska bardzo się nagzewają i mogą stwarzać ryzyko poparzenia. Nie pozostawiaj paleniska bez nadzoru w obecności dzieci i trzymaj je z dala od materiałów łatwopalnych.
- Aby uniknąć przypadkowych oparzeń, podczas obsługi paleniska należy nosić rękawice/rękawiczki odporne na wysoką temperaturę i używać narzędzi z długimi uchwytami.
- NIGDY nie używaj benzyny, paliwa do lamp benzynowych, nafty, płynu do rozpalania węgla drzewnego ani podobnych płynów do rozpalania lub „podtrzymywania” ognia w tym urządzeniu. Trzymaj wszystkie takie płyny z dala od urządzenia podczas użytkowania.
- Nigdy nie próbuj dotykać ani przenosić paleniska podczas użytkowania lub zanim całkowicie ostygnie.
- Po okresie przechowywania sprawdź palenisko pod kątem otarć, zużycia lub uszkodzeń.
- Przed przykryciem paleniska upewnij się, że całkowicie ostygło.
- Nie używaj tego paleniska pod wpływem narkotyków, alkoholu lub gdy jesteś zmęczony.
- Nie używaj tego paleniska, dopóki nie zostanie całkowicie zmontowane, a wszystkie części nie zostaną bezpiecznie zamocowane i dokręcone.
- Nigdy nie używaj pod nisko wiszącymi gałęziami drzew, pergolami ani żadnymi rodzajami nawisów, w tym zadaszonymi werandami.
- Zawsze używaj paleniska zgodnie ze wszystkimi obowiązującymi przepisami lokalnymi, stanowymi i krajowymi. Aby uzyskać szczegółowe informacje, skontaktuj się z lokalną strażą pożarną.
- Podczas korzystania z paleniska stosuj takie same środki ostrożności, jak w przypadku każdego otwartego ognia.
- Nie używaj paleniska, dopóki nie zapoznasz się z instrukcją obsługi i ostrzeżeniami dla użytkownika.
- Palenisko jest przeznaczone do stosowania ze standardowymi polanami drewna opałowego i może nie działać prawidłowo z innymi źródłami paliwa.
- Nie przechowuj ani nie używaj benzyny ani żadnych innych łatwopalnych oparów lub cieczy w pobliżu paleniska.
- Nie przechowuj butli z gazem LP w odległości mniejszej niż 30 stóp od paleniska podczas jego użytkowania.
- Nie używaj palenisk w pobliżu samochodów osobowych, ciężarówek, furgonetek lub pojazdów rekreacyjnych.

OGÓLNE OSTRZEŻENIA



- Nigdy nie używaj benzyny, alkoholu ani łatwopalnych płynów do rozpalania lub ponownego rozpalania ognia.
- Aby przedłużyć żywotność produktu, ograniczaj rozmiar ognia do rozsądnych rozmiarów i nie przeładuj paleniska.
- Palenisko ogrodowe jest przeznaczone wyłącznie dla osób dorosłych.
- Przed każdym użyciem upewnij się, że palenisko ogrodowe jest w dobrym stanie technicznym.
- Nie pozostawiaj paleniska bez nadzoru w trakcie użytkowania.
- Nie używaj w warunkach silnego wiatru.
- Wrzucanie drewna powyżej linii MAX Fuel-Fill zmniejszy skuteczność systemu Cleanburn Smokeless, co może skutkować większym dymieniem.

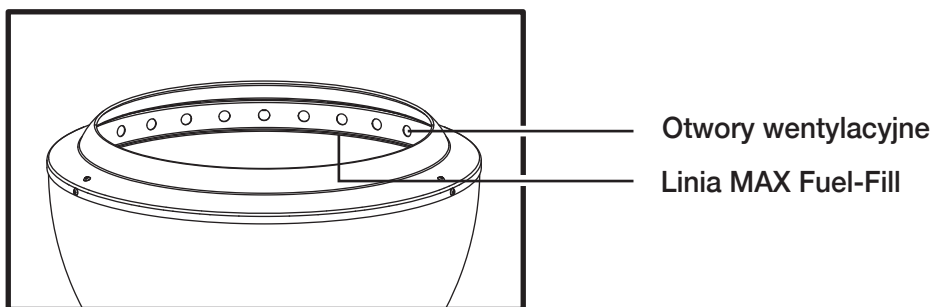

- Zachowaj ostrożność podczas doglądania ognia, ponieważ powierzchnie będą bardzo gorące podczas użytkowania.
- Zachowaj ostrożność po ugaszeniu ognia. Powierzchnie pozostaną gorące przez jakiś czas.
- Przed nałożeniem jakiegokolwiek osłony palenisko na świeżym powietrzu musi całkowicie ostygnąć, a wszystkie żarzące się węgle muszą zostać ugaszone.
- **ZAGROŻENIE TLENKIEM WĘGLA!** Spalanie drewna lub węgla drzewnego powoduje wydzielanie tlenku węgla, który jest bezwonny i może spowodować śmierć w przypadku spalania w zamkniętych pomieszczeniach. Nigdy nie należy palić drewna ani węgla drzewnego w domach, pojazdach, namiotach ani żadnych innych zamkniętych pomieszczeniach.

ADVARSLER OG BRUG

VIGTIGT: ALLE ANVISNINGER OG SIKKERHEDSFORANSTALTNINGER I DETTE AFSNIT SKAL FØLGES FOR AT UNDGÅ SKADER OG/ELLER PERSONSKADE.

VÆR FORSIGTIG OG BRUG SUND FORNUFT, NÅR DU BRUGER DIN UDENDØRS ILDSTED. MANGLENDE OVERHOLDELSE AF SIKKERHEDSADVARSELERNE OG RETNINGSLINJERNE I MANUALEN KAN RESULTERE I PERSONSKADE ELLER MATERIEL SKADE. GEM DENNE MANUAL TIL FREMTIDIG BRUG.

VIGTIGE SIKKERHEDSOPLYSNINGER

ADVARSEL:

- Kun til udendørs brug.
- Brug kun på plane overflader.
- Må kun bruges på mursten, beton, sten eller andre murværksoverflader.
- Må ikke bruges på græsplæner, træterrasser, kunstigt træ eller andre overflader, der ikke er brandsikre.
- Hold udendørs ildstedet mindst 3 meter væk fra bygninger, konstruktioner, brandfarlige genstande og køretøjer.
- Lad ikke børn klatre op på produktet.
- Lad aldrig ildstedet stå uden opsyn, især når der er børn og/eller kæledyr i nærheden.
- Når træ brændes langsomt, producerer det tjære og andre organiske dampe, der kombineres med udledt fugt og danner kreosot. Kreosotdampene kondenserer på relativt køligere overflader som udstødningsventilerne. Som følge heraf ophobes der kreosotrestre på disse overflader. Når det antændes, skaber dette kreosot en ekstremt varm ild. For at forhindre dette skal du foretage en grundig rengøring af ildstedets indre komponenter mindst to gange om året.
- Hold ildstedet rent. Når der har samlet sig aske eller kreosot, skal det rengøres for at mindske brandrisikoen. Se afsnittet om pleje og vedligeholdelse.
- Overfladerne på ildstedet bliver meget varme ved almindelig brug og kan udgøre en brandfare. Lad det ikke stå uden opsyn, når der er børn til stede, og hold det væk fra brændbare materialer.
- For at undgå utilsigtede forbrændinger skal du bære varmebestandige handsker/luffer og bruge redskaber med lange skafter, når du betjener ildstedet.
- Brug **ALDRIG** benzin, lanternebrændstof af benzintypen, petroleum, tændvæske til trækul eller lignende væsker til at tænde eller »opfriske« ilden i dette apparat. Hold alle sådanne væsker langt væk fra apparatet, når det er i brug.
- Forsøg aldrig at røre ved eller flytte ildstedet under brug eller før det er kølet helt af.
- Efter en periode med opbevaring skal ildstedet inspiceres for slid, slitage eller skader.
- Før du dækker din ildsted til, skal du sikre dig, at den er kølet helt af.
- Betjen ikke denne ildsted, mens du er påvirket af stoffer, alkohol eller er træt.
- Brug ikke denne ildsted, medmindre den er fuldt samlet, og alle dele er sikkert fastgjort og strammet.
- Brug aldrig ildstedet under lavt hængende grene, espalier eller udhæng af nogen art, herunder overdækkede verandaer.
- Brug altid ildstedet i overensstemmelse med alle gældende lokale, statslige og nationale regler. Kontakt dit lokale brandvæsen for yderligere oplysninger.
- Når du bruger ildstedet, skal du udvise de samme forholdsregler, som du ville gøre ved enhver åben ild.
- Brug ikke ildstedet, før du har læst brugsanvisningen og brugeradvarslerne.
- Ildstedet er designet til brug med standardbrændknuder og fungerer muligvis ikke korrekt med andre brændstoffer.
- Opbevar eller brug ikke benzin eller andre brandfarlige dampe eller væsker i nærheden af ildstedet.
- Opbevar ikke LP-gasflasker inden for 9 meter fra ildstedet, mens det er i brug.
- Brug ikke ildsteder i nærheden af biler, lastbiler, varevogne eller fritidskøretøjer.

GENERELLE ADVARSELER



- Brug aldrig benzin, alkohol eller flygtige væsker til at tænde eller genantænde ild.
- For at forlænge produktets levetid skal ilden holdes på et rimeligt niveau; overfyld ikke ildstedet.
- Udendørs ildstedet er kun til brug for voksne.
- Sørg for, at udendørs ildstedet er i god stand før hver brug.
- Lad det aldrig stå uden opsyn under brug.
- Brug ikke ildstedet under vindforhold, der er stærkere end normalt.
- Hvis der lægges brænde over MAX Fuel-Fill-linjen, vil det reducere effektiviteten af Cleanburn Smokeless System, hvilket kan resultere i mere røg.

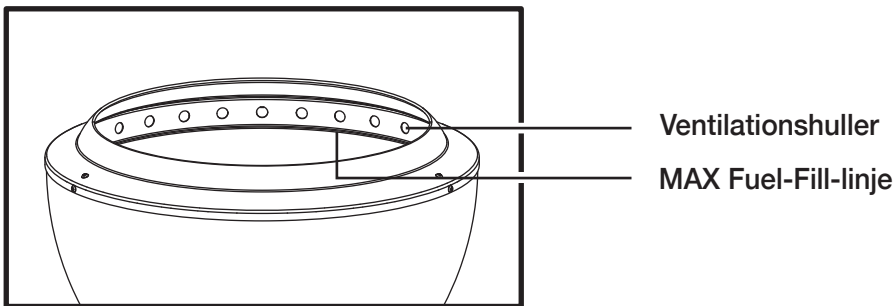

- Vær forsigtig, når du passer ilden, da overfladerne bliver meget varme under brug.
- Vær forsigtig, efter at ilden er slukket. Overfladerne forbliver varme i nogen tid.
- Den udendørs ildsted skal være helt afkølet, og alle gløder skal være slukket, før der må lægges et dæksel på.
- **FARE FOR KULILTE!** Afbrænding af træ eller trækul producerer kulilte, som er lugtfri og kan være dødelig, hvis den brændes i lukkede rum. Brænd aldrig træ eller trækul inde i huse, køretøjer, telte eller andre lukkede rum.

VAROITUKSET JA KÄYTTÖ

TÄRKEÄÄ: KAIKKIA TÄSSÄ OSASSA OLEVIA OHJEITA JA TURVALLISUUSOHJEITA ON NOUDATETTAVA VAHINGOIDEN JA/TAI VAMMOJEN EHKÄISEMISEKSI.

KÄYTÄ ULKOTULIPAIKKAA VAROVAISESTI JA TERVEELLÄ JÄRJELLÄ. KÄYTTÖOHJEEN TURVALLISUUSVAROITUSTEN JA OHJEIDEN LAIMINLYÖNTINÄ VOI SEURAUKSENA OLLEN HENKILÖVAHINGOT TAI OMAISUUSVAHINGOT. SÄILYTÄ TÄMÄ KÄYTTÖOHJE TULEVIA TARPEITA VARTEN.

TÄRKEÄÄ TURVALLISUUSTIETOA

VAROITUS:

- Vain ulkokäyttöön.
- Käytä vain tasaisilla pinnoilla.
- Käytä vain tiili-, betoni-, kivi- tai muilla muurauspinnoilla.
- Älä käytä nurmikoilla, puuterasseilla, keinopuulla tai muilla pinnoilla, jotka eivät ole palonkestäviä.
- Pidä ulkotulipaikka vähintään 3 metrin päässä rakennuksista, rakenteista, syttyivistä esineistä ja ajoneuvoista.
- Älä anna lasten kiivetä tuotteen päälle.
- Älä koskaan jätä tulipaikkaa vartioimatta, varsinkin kun lapset ja/tai lemmikit ovat lähellä.
- Kun puuta poltetaan hitaasti, siitä syntyy tervaa ja muita orgaanisia höyryjä, jotka yhdistyvät vapautuneeseen kosteuteen muodostaen kreosootin. Kreosoottihöyryt tiivistyvät suhteellisen viileämmille pinnoille, kuten poistoaukkoihin. Tämän seurauksena näille pinnoille kertyy kreosootinjäämiä. Syttyessään tämä kreosootti aiheuttaa erittäin kuuman tulen. Estääksesi tämän, puhdista tulisijan sisäosat perusteellisesti vähintään kahdesti vuodessa.
- Pidä tulisija puhtaana. Kun tuhkaa tai kreosoottia on kertynyt, se on puhdistettava palovaaran vähentämiseksi. Katso kohta Hoito ja huolto.
- Tulisijan pinnat kuumenevat tavallisessa käytössä erittäin kuumiksi ja voivat aiheuttaa palovammojen vaaran. Älä jätä tulisijaa vartioimatta lasten ollessa paikalla ja pidä se kaukana palavista materiaaleista.
- Vahingossa tapahtuvien palovammojen välttämiseksi käytä lämmönkestäviä käsineitä ja pitkäkahvaisia työkaluja t- **ÄLÄ KOSKAAN** käytä bensiiniä, bensiinityypistä lyhtypolttoainetta, kerosiinia, hiilensytytysnestettä tai vastaavia nesteitä tulen sytyttämiseen tai ”elvyttämiseen” tässä laitteessa. Pidä kaikki tällaiset nesteet kaukana laitteesta, kun se on käytössä.
- Älä koskaan yritä koskettaa tai siirtää tulisijaa käytön aikana tai ennen kuin se on täysin jäähtynyt.
- Tarkista tulisija kulumisen, kulumisen tai vaurioiden varalta varastoinnin jälkeen.
- Varmista, että tulisija on täysin jäähtynyt, ennen kuin peität sen.
- Älä käytä tätä tulisijaa huumeiden tai alkoholin vaikutuksen alaisena tai väsyneenä.
- Älä käytä tätä tulisijaa, ellei se ole täysin koottu ja kaikki osat ole kunnolla kiinnitettyjä ja kiristettyjä.
- Älä koskaan käytä tulipesää matalalla roikkuvien puiden oksien, trellisien tai minkäänlaisten ulokkeiden, kuten katettujen kuistien, alla.
- Käytä tulipesää aina kaikkien sovellettavien paikallisten, osavaltion ja kansallisten määräysten mukaisesti. Ota yhteyttä paikalliseen palolaitokseen saadaksesi lisätietoja.
- Noudata tulipesää käyttäessäsi samoja varotoimia kuin minkä tahansa avotulen yhteydessä.
- Älä käytä tulipesää ennen kuin olet lukenut käyttöohjeet ja käyttäjävaroitukset.
- Tulipesä on suunniteltu käytettäväksi tavallisten polttopuiden kanssa, eikä se välttämättä toimi kunnolla muiden polttoaineiden kanssa.
- Älä säilytä tai käytä bensiiniä tai muita syttyviä höyryjä tai nesteitä tulipesän läheisyydessä.
- Älä säilytä nestekaasupulloja alle 9 metrin päässä tulipesästä, kun se on käytössä.
- Älä käytä tulipesää autojen, kuorma-autojen, pakettiautojen tai matkailuajoneuvojen lähellä.

YLEISET VAROITUKSET



- Älä koskaan käytä bensiiniä, alkoholia tai haihtuvia nesteitä tulen sytyttämiseen tai uudelleensytyttämiseen.
- Tuotteen käyttöön pidentämiseksi pidä tuli kohtuullisen kokoisena, älä ylikuormita sitä.
- Ulkotulipaikka on tarkoitettu vain aikuisten käyttöön.
- Varmista ennen jokaista käyttökertaa, että ulkotulipaikka on hyvässä kunnossa.
- Älä jätä tulipaikkaa vartioimatta missään vaiheessa käytön aikana.
- Älä käytä tuulisissa olosuhteissa.
- Puun lisääminen MAX Fuel-Fill -rajan yläpuolelle heikentää Cleanburn Smokeless System -järjestelmän tehokkuutta, mikä voi aiheuttaa enemmän savua.

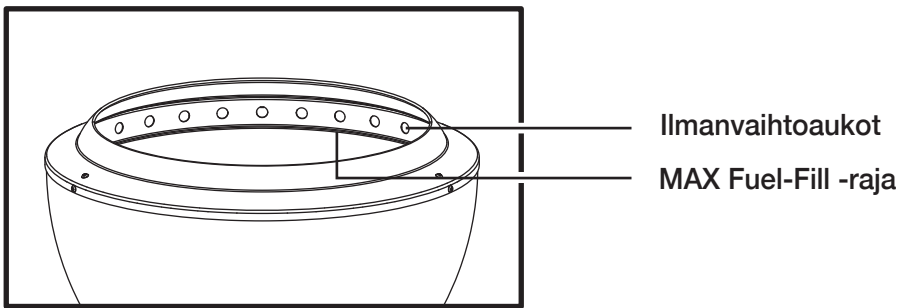

- Ole varovainen tulta hoitaessasi, sillä pinnat kuumenevat käytön aikana erittäin kuumiksi.
- Ole varovainen tulen sammuttamisen jälkeen. Pinnat pysyvät kuumina jonkin aikaa.
- Ulkotulipaikan on oltava täysin jäähtynyt ja kaikki hiillos on sammutettava ennen kuin peitettä voidaan käyttää.
- **HIILIMONOKSIDIVAROITUS!** Puun tai hiilen polttaminen tuottaa hiilimonoksidia, joka on hajutonta ja voi aiheuttaa kuoleman, jos sitä poltetaan suljetuissa tiloissa. Älä koskaan polta puuta tai hiiltä sisätiloissa, ajoneuvoissa, teltoissa tai muissa suljetuissa tiloissa.

ADVARSELER OG BRUK

VIKTIG: ALLE INSTRUKSJONER OG SIKKERHETSTILTAK I DETTE AVSNITTET MÅ FØLGES FOR Å UNNGÅ SKADER OG/ELLER PERSONSKADE.

UTVIS FORSIKTIGHET OG BRUK SUNN FORNUFT NÅR DU BRUKER UTENDØRS ILDSTEDET. MANGLENDE OVERHOLDELSE AV SIKKERHETSADVARSELENE OG RETNINGSLINJENE I HÅNDBOKEN KAN FØRE TIL PERSONSKADE ELLER SKADE PÅ EIENDOM. OPPBEVAR DENNE HÅNDBOKEN FOR FREMTIDIG BRUK.

VIKTIG SIKKERHETSINFORMASJON

ADVARSEL:

- Kun til utendørs bruk.
- Bruk kun på jevne overflater.
- Bruk kun på murstein, betong, stein eller andre murflater.
- Ikke bruk på plener, treterrasser, kunstig tre eller andre flater som ikke er brannsikre.
- Hold utendørs ildstedet minst 3 meter unna bygninger, konstruksjoner, brennbare gjenstander og kjøretøy.
- Ikke la barn klatre på produktet.
- La aldri ildstedet stå uten tilsyn, spesielt når barn og/eller kjæledyr er i nærheten.
- Når tre brenner sakte, produserer det tjære og andre organiske damper som kombineres med utstøtt fuktighet og danner kreosot. Kreosotdampene kondenserer på relativt kjøligere overflater som eksosventilene. Som et resultat akkumuleres kreosotrester på disse overflatene. Når det antennes, gir dette kreosotet en ekstremt varm brann. For å forhindre dette må du rengjøre de indre komponentene i bålplassen grundig minst to ganger i året.
- Hold ildstedet rent. Når det har samlet seg aske eller kreosot, bør det rengjøres for å redusere brannfaren. Se avsnittet om pleie og vedlikehold.
- Overflatene på ildstedet blir svært varme ved vanlig bruk og kan utgjøre en fare for brannskader. Ikke la det stå uten tilsyn når barn er til stede, og hold det borte fra brennbare materialer.
- For å unngå utilsiktede brannskader, bruk varmebestandige hansker/votter og verktøy med lange skaft når du bruker ildstedet.
- Bruk **ALDRI** bensin, lanternbensin, parafin, tennvæske til kull eller lignende væsker for å tenne eller «friske opp» bålet i dette apparatet. Hold alle slike væsker godt unna apparatet når det er i bruk.
- Forsøk aldri å berøre eller flytte bålplassen under bruk eller før den er helt avkjølt.
- Etter en periode med oppbevaring må du inspisere bålplassen for slitasje, slitasje eller skader.
- Før du dekker til ildstedet, må du forsikre deg om at det har avkjølt seg helt.
- Ikke bruk dette ildstedet mens du er påvirket av narkotika, alkohol eller når du er trøtt.
- Ikke bruk dette ildstedet med mindre det er fullstendig montert, og alle deler er sikkert festet og strammet.
- Bruk aldri ildstedet under lavt hengende grener, espalier eller overheng av noe slag, inkludert overbygde verandaer.
- Bruk alltid ildstedet i samsvar med alle gjeldende lokale, statlige og nasjonale forskrifter. Kontakt din lokale brannvesen for nærmere informasjon.
- Når du bruker ildstedet, må du ta de samme forholdsreglene som ved åpen ild.
- Ikke bruk ildstedet før du har lest bruksanvisningen og brukeradvarslene.
- Ildstedet er designet for bruk med standard vedkubber og fungerer kanskje ikke riktig med andre brenseltyper.
- Ikke oppbevar eller bruk bensin eller andre brennbare gasser eller væsker i nærheten av ildstedet.
- Ikke oppbevar gassflasker innenfor 9 meter fra ildstedet mens det er i bruk.
- Ikke bruk ildstedet i nærheten av biler, lastebiler, varebiler eller fritidskjøretøy.

GENERELLE ADVARSELER



- Bruk aldri bensin, alkohol eller flyktige væsker til å tenne eller gjenopplive bålet.
- For å forlenge produktets levetid, hold bålet på en rimelig størrelse og ikke overfyll det.
- Utendørs bålplassen er kun beregnet for bruk av voksne.
- Før hver bruk må du forsikre deg om at utendørs bålplassen er i god stand.
- Ikke la den stå uten tilsyn på noe tidspunkt under bruk.
- Ikke bruk under vindforhold som er sterkere enn normalt.
- Å legge ved over MAX Fuel-Fill-linjen vil redusere effektiviteten til Cleanburn Smokeless System, noe som kan føre til mer røyk.

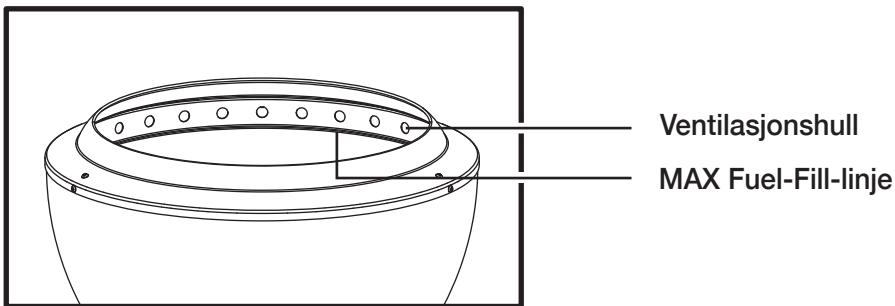

- Vær forsiktig når du passer på bålet, da overflatene blir svært varme under bruk.
- Vær forsiktig etter at bålet er slukket. Overflatene vil forbli varme en stund.
- Utendørs ildstedet må være helt avkjølt og all glør må være slukket før et deksel kan brukes.
- **FAREN FOR KARBONMONOKSID!** Forbrenning av tre eller kull produserer karbonmonoksid, som er luktfritt og kan føre til døden hvis det brennes i lukkede områder. Brenn aldri tre eller kull inne i hus, kjøretøy, telt eller andre lukkede områder.

Cuisinart

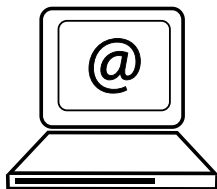

www.cuisinart.eu

CUISINART
ZI du Val de Calvigny
59141 Iwuy - France

Garantie Internationale / International Guarantee / Internationale Garantie / Internationaal garantiebewijs / Garanzia Internazionale / Garantía Internacional / Garantia Internacional / Gwarancja międzynarodowa

ENGLISH: CUISINART guarantees easier contact with its customer services in every country. For details of the customer services in your area, call:

FRANÇAIS: CUISINART vous garantit une mise en relation facilitée avec ses services consommateurs de tous les pays. Pour connaître les coordonnées de votre service consommateur, composez le :

ITALIANO: CUISINART garantisce in ogni paese un facile contatto con i propri servizi di assistenza ai consumatori. Per conoscere i dettagli del vostro servizio consumatori, telefonate al numero:

ESPAÑOL: CUISINART le facilita la comunicación con los servicios de atención al cliente de todos los países. Para conocer los datos de su servicio de atención al cliente, marque el:

DEUTSCH: CUISINART gewährleistet Ihnen eine unkomplizierte Kontaktaufnahme mit den Kundendienststellen in allen Ländern. Um die Adresse Ihres Kundendienstes zu erfahren, wählen Sie:

NEDERLANDS: CUISINART garandeert u een eenvoudig contact met de klantenservice in alle landen. Om telefonisch contact met de klantenservice te verkrijgen, raadpleegt u het volgende nummer:

POLSKI: Firma CUISINART zapewnia Państwu łatwy kontakt ze swoim działem obsługi klientów we wszystkich krajach. Aby uzyskać dane kontaktowe działu obsługi klientów w Państwa kraju, należy wybrać numer:

FINNISH: CUISINART takaa, että sen asiakaspalveluun on helpompi ottaa yhteyttä kaikissa maissa. Pyydä oman alueesi asiakaspalvelua koskevat lisätiedot soittamalla seuraavaan numeroon:

DANISH: CUISINART garanterer nem kontakt med sin kundeservice i hvert land. For nærmere oplysninger om kundeservice i dit område skal du ringe på:

NORWEGIAN: CUISINART forsikrer deg om at det er enkelt å komme i kontakt med kundeservicen vår i alle land. For mer informasjon om tilgangen til kundeservice der du bor, ring:

SWEDISH: CUISINART garanterar enklare kontakt med kundtjänst i varje land. För information om kundtjänst i ditt område, ring:

France **N°VERT** 00 800 2011 2014

Belgique, België, Belgien **GREEN NUMBER** 00 800 5000 6000

Nederland +31 (79) 363 4242

Deutschland **GREEN NUMBER** 00 800 5000 6000

Italia **GREEN NUMBER** 00 800 5000 6000

España **GREEN NUMBER** 00 800 5000 6000

Portugal **GREEN NUMBER** 00 800 5000 6000

Polska **GREEN NUMBER** 00 800 5000 6000

Facture - Ticket de caisse / Receipt - Sales ticket / Rechnung - Kassenschein / Factuur - Kasticket / Fattura - scontrino / Factura - Tique de caja / Factura - talão de caixa / Faktura - Paragon

Acheteur / Purchaser / Käufer / Koper / Acquirente / Comprador / Comprador / Nabywca

- Merci de conserver cette carte de garantie avec l'original de votre preuve d'achat.
- Please keep this warranty card with your original proof of purchase.
- Bitte bewahren Sie diese Garantiekarte zusammen mit dem Original Ihres Kaufbelegs auf.
- Bewaar deze garantietaal goed, samen met uw originele aankoopbewijs
- Conservare il presente attestato di garanzia con l'originale della prova d'acquisto.
- Debe conservar este certificado de garantía junto con el original de su prueba de compra.
- Conserve este certificado de garantía com o original do comprovativo de compra.
- Proszę zachować tę kartę gwarancyjną z oryginałem dowodu zakupu.

Hot Line: 00 800 5000 6000
cuisinart_international@conair.com

ENGLISH: GUARANTEE

Cuisinart offers you a 2-year warranty. We offer a standard exchange of the appliance (identical or equivalent) during this period. To benefit from the warranty, the original proof of purchase (sales ticket or receipt) must be attached to this warranty slip along with your full contact details. The warranty does not cover damage resulting from misuse, falls, dismantling, or repair by unauthorized persons. This guarantee in no way affects your rights under statutory law.

FRANÇAIS : GARANTIE (pays autres que la France)

Cuisinart vous offre 2 ans de garantie contre tout défaut de fabrication. Un échange standard (produit identique ou à défaut produit équivalent) du produit sera effectué pendant cette période. Pour en bénéficier, le présent bon doit comporter l'original de la preuve d'achat (ticket de caisse ou facture) ainsi que vos coordonnées complètes. La garantie exclut les détériorations résultant d'une mauvaise utilisation, d'une chute, de démontage ou de réparation par des personnes non autorisées. Cette garantie contractuelle vient en complément de la garantie légale.

ITALIANO: GARANZIA

Cuisinart vi offre 2 anni di garanzia. Durante tale periodo sarà effettuato uno scambio standard (prodotto identico o, in mancanza, prodotto equivalente). Per beneficiare della garanzia, il presente buono deve essere accompagnato dall'originale della prova di acquisto (scontrino o fattura) e dai vostri dati completi. Dalla garanzia sono esclusi deterioramenti dovuti ad un errato utilizzo, a cadute, a smontaggio o riparazione eseguiti da personale non autorizzato. La presente garanzia non influisce in alcun modo sui vostri diritti in base alle normative vigenti.

ESPAÑOL: GARANTÍA

Cuisinart le ofrece 2 años de garantía. Durante este periodo se llevará a cabo un cambio estándar (producto idéntico o, en su defecto, producto equivalente). Para utilizarla, debe adjuntar a este bono el original de la prueba de compra (tique de caja o factura), así como sus datos completos. La garantía excluye el deterioro derivado de una utilización incorrecta, una caída, el desmontaje o la reparación realizados por personal no autorizado. Lo dispuesto en este contrato de garantía no puede afectar en modo alguno a los derechos que le otorga la legislación de su país.

DEUTSCH: GARANTIE

Cuisinart bietet 2 Jahre Garantie. In diesem Zeitraum erfolgt ein Standardumtausch des Geräts (identisches Produkt oder gegebenenfalls gleichwertiges Produkt). Um auf diese Garantie zurückgreifen zu können, muss dem vorliegenden Garantieschein das Original des Einkaufsbelegs (Kassenzettel oder Rechnung) beigelegt werden. Die Garantie schließt Schäden aufgrund einer unsachgemäßen Verwendung, eines Sturzes, eines Zerlegens oder einer Reparatur durch nicht autorisierte Personen aus. Diese Garantie schränkt auf keinen Fall Ihre gesetzlichen Rechte ein.

NEDERLANDS: GARANTIE

Cuisinart biedt u 2 jaar garantie. Tijdens eventuele reparatie wordt standaard een vervangend product (een zelfde of vergelijkbaar apparaat) beschikbaar gesteld. Om hiervan gebruik te kunnen maken dient u deze volledig ingevulde bon en het originele aankoopbewijs te overleggen. De garantie omvat niet beschadigingen voortvloeiend uit een verkeerd gebruik, een val, demontage of herstelling door onbevoegde personen. Deze garantie heeft op geen enkele manier invloed op uw rechten volgens de statutaire wet.

POLSKI: GWARANCJA

Firma Cuisinart udziela gwarancji 2-letniej dotyczącej wad produkcyjnych. W tym okresie przeprowadzona zostanie standardowa wymiana (na produkt identyczny lub równoważny). Aby z niej skorzystać, niniejszy bon musi zawierać oryginalny dowód zakupu (paragon lub fakturę) oraz Państwa pełne dane identyfikacyjne. Gwarancja nie obejmuje uszkodzeń wynikających z niewłaściwego użytkowania, upadku, demontażu lub przeprowadzenia naprawy przez osoby nieupoważnione. Niniejsza gwarancja umowna stanowi uzupełnienie gwarancji prawnej.

FINNISH: GUARANTEE

Cuisinart tarjoaa sinulle 2 vuoden takuun. Tarjoamme tänä aikana laitteen tavanomaisen vaihto-oikeuden (samaa tai vastaavaan laitteeseen). Takuun hyödyntäminen edellyttää, että tämän takuulipukkeen mukaan on liitettävä alkuperäinen ostotodistus (kuitti) ja täydelliset yhteystietosi. Takuu ei kata vahinkoja, jotka ovat seurausta laitteen väärinkäytöstä, putoamisesta tai purkamisesta tai valtuuttamattomien henkilöiden suorittamasta korjauksesta. Tämä takuu ei vaikuta lakisääteisiin oikeuksiisi.

DANISH: GUARANTEE

Cuisinart tilbyder to års garanti. Vi tilbyder standardudskiftning af apparatet (identisk eller tilsvarende) i denne periode. For at udnytte garantien skal du vedlægge det originale bevis på købet (købsbevis eller kvittering) med denne garantisiddel sammen med dine fulde kontaktoplysninger. Denne garanti dækker ikke skader, som er forårsaget af misbrug, fald, demontering eller reparationer, der er udført af uautoriseret personale. Denne garanti påvirker på ingen måde dine lovbestemte rettigheder.

NORWEGIAN: GUARANTEE

Cuisinart tilbyr deg en 2-års garanti. Vi tilbyr standard bytte av apparatet (identisk eller tilsvarende) i denne perioden. For å dra nytte av denne garantien, må det originale kjøpsbeviset (salgsbillett eller kvittering) legges ved denne garantisiddelen sammen med kontaktopplysningene dine. Garantien dekker ikke skader som skyldes feil bruk, fall, demontering eller reparasjon av uautoriserte personer. Denne garantien påvirker på ingen måte dine lovbestemte rettigheter.

SWEDISH: GUARANTEE

Cuisinart ger dig to års garanti. Under denna tid erbjuder vi standard utbyte av apparaten (identisk eller likvärdig). För att utnyttja garantin måste ursprungligt köpbevis (kvitto) bifogas denna garantitalong tillsammans med dina fulls tändiga kontaktoppgifter. Garantin täcker inte skada som orsakats av felaktig användning, fall, isärmontering eller reparation utförd av icke auktoriserad person. Denna garanti har ingen inverkan på dina lagstadgade rättigheter.



FR

Cet appareil et
ses accessoires
se recyclent

À DÉPOSER
EN MAGASIN



OU

À DÉPOSER
EN DÉCHÈTERIE



Points de collecte sur www.quefairedemesdechets.fr
Privilégiez la réparation ou le don de votre appareil !

EAC

BABYLISS SARL
ZI du Val de Calvigny
59141 Iwuy
France

www.cuisinart.eu

IB-26/263